

# FORD **ECOSPORT** Manual del Propietario



Llegá más lejos

Ford Argentina S.C.A.  
División Asistencia al Cliente  
Publicaciones Técnicas  
Industria Argentina



**Manual del propietario**

Las ilustraciones, información técnica, los datos y descripciones contenidos en esta publicación estaban aprobados en el momento de su impresión. Ford se reserva el derecho de cambiar modelos, equipamiento y especificaciones o de realizar modificaciones o cambios necesarios para mejorar su producto sin incurrir por ello en ninguna obligación.

Queda prohibida la reproducción total o parcial de esta publicación, así como su almacenaje o transmisión por cualquier sistema - electrónico, mecánico, fotocopiado, grabación, traducción, resumen o ampliación sin previa autorización expresa por escrito de Ford. Lo mismo es válido para partes de este Manual y su utilización en otras publicaciones.

Ford no contrae responsabilidad alguna por las imprecisiones u omisiones que puedan aparecer en esta publicación, a pesar de haber tomado todas las medidas necesarias para que resulte lo más completa y fiable posible.

En este manual se describen los opcionales y niveles de equipamiento disponibles para toda la gama de modelos de este vehículo. Para su vehículo se aplican las descripciones del equipamiento instalado según la versión adquirida.

Importante: Las piezas y accesorios originales de Ford, lo mismo que los de Motorcraft, han sido especialmente diseñados para los vehículos Ford, y son, en cualquier caso, los más adecuados para su vehículo.

Nos permitimos señalar que las piezas y accesorios que no son provistos por Ford no han sido examinados ni aprobados; por eso, y a pesar del continuo control de productos del mercado, no podemos certificar la idoneidad ni la seguridad del uso de dichos productos, bien sea que ya estén instalados o hayan de instalarse.

Ford no acepta responsabilidad alguna por los daños causados por el empleo de piezas y accesorios que no sean de Ford, lo que producirá la caducidad automática de la garantía del vehículo.

Las imágenes del vehículo de las tapas de este manual no son contractuales.

**Nota:** Entiéndase por Ford en Argentina a **Ford Argentina S.C.A.**, en Chile a **Ford Chile SpA**, en Perú a **Ford Perú S.R.L.**, en Uruguay, Paraguay y Bolivia a **Ford Motor Company**.

Editado por Ford Argentina S.C.A.

División de Asistencia al Cliente

Publicaciones Técnicas.

Impreso en Argentina.

Pieza N° **EAB5/ECOSPORT/MP/** (ARG.)

Pieza N° **ECB5/ECOSPORT/MP/** (CHILE)

Edición: 05/2016



El papel utilizado para la impresión fue producido bajo prácticas forestales responsables y cuenta con la certificación de Cadena de Custodia FSC (Forest Stewardship Council).

## Contenido

<b>INTRODUCCIÓN</b>	<b>5</b>
<b>GUÍA RÁPIDA</b>	<b>8</b>
<b>SEGURIDAD INFANTIL</b>	<b>12</b>
<b>PROTECCIÓN DE LOS OCUPANTES</b>	<b>18</b>
<b>LLAVES Y MANDOS A DISTANCIA</b>	<b>24</b>
<b>MYKEY®</b>	<b>28</b>
<b>SISTEMAS DE BLOQUEO DE PUERTAS</b>	<b>33</b>
<b>SISTEMA ANTIRROBO</b>	<b>39</b>
<b>VOLANTE</b>	<b>41</b>
<b>LIMPIAPARABRISAS Y LAVAPARABRISAS</b>	<b>43</b>
<b>ILUMINACIÓN</b>	<b>46</b>
<b>VENTANILLAS Y ESPEJOS RETROVISORES</b>	<b>49</b>
<b>CUADRO DE INSTRUMENTOS</b>	<b>53</b>
<b>PANTALLAS INFORMATIVAS</b>	<b>60</b>
<b>CLIMATIZACIÓN</b>	<b>72</b>
<b>ASIENTOS</b>	<b>79</b>
<b>ELEMENTOS AUXILIARES</b>	<b>84</b>
<b>EMERGENCIAS EN EL CAMINO</b>	<b>87</b>
<b>COMBUSTIBLE</b>	<b>93</b>
<b>CAJA DE CAMBIOS</b>	<b>102</b>
<b>ASISTENCIA DE ARRANQUE EN PENDIENTES</b>	<b>108</b>
<b>FRENOS</b>	<b>110</b>
<b>CONTROL DE TRACCIÓN</b>	<b>112</b>

## Contenido

<b>CONTROL DE ESTABILIDAD</b>	<b>113</b>
<b>AYUDA DE ESTACIONAMIENTO</b>	<b>114</b>
<b>CONTROL AUTOMÁTICO DE VELOCIDAD</b>	<b>116</b>
<b>SISTEMA DE DIRECCIÓN</b>	<b>118</b>
<b>TRANSPORTE DE CARGA</b>	<b>119</b>
<b>REMOLQUE DEL VEHÍCULO</b>	<b>122</b>
<b>RECOMENDACIONES PARA LA CONDUCCIÓN</b>	<b>124</b>
<b>BATERIA DEL VEHÍCULO</b>	<b>130</b>
<b>FUSIBLES Y RELÉS</b>	<b>133</b>
<b>MANTENIMIENTO</b>	<b>142</b>
<b>CUIDADOS DEL VEHÍCULO</b>	<b>158</b>
<b>LLANTAS Y NEUMÁTICOS</b>	<b>161</b>
<b>IDENTIFICACIÓN DEL VEHÍCULO</b>	<b>168</b>
<b>CAPACIDADES Y ESPECIFICACIONES</b>	<b>170</b>
<b>RECOMENDACIONES DE SEGURIDAD VIAL</b>	<b>176</b>
<b>ÍNDICE</b>	<b>182</b>

# Introducción

## ACERCA DE ESTE MANUAL

Gracias por elegir un Ford. Le recomendamos que se tome el tiempo necesario para leer este manual y así poder conocer su vehículo. Mientras más lo conozca, obtendrá mayor seguridad y placer al conducirlo.

### PELIGRO

 Conduzca siempre con precaución y la debida atención al usar y accionar los mandos y las funciones de su vehículo.

**Nota:** Este manual describe las características y opciones disponibles del producto en todas sus versiones, incluso antes de que sean lanzadas al mercado. Por lo tanto, este manual puede describir opciones que no equiven a su vehículo.

**Nota:** Algunas ilustraciones de este manual pueden ser usadas por diferentes modelos, por lo que pueden aparecer vehículos diferentes al suyo. Sin embargo la información esencial de las ilustraciones siempre es correcta.

**Nota:** Conduzca y utilice siempre su vehículo siguiendo todas las leyes y normativas vigentes en su país.

**Nota:** Cuando vaya a vender su vehículo, entregue este manual al nuevo propietario. Es parte integrante del vehículo.

### Protección del medio ambiente

Usted debe colaborar en la protección del medio ambiente. El uso correcto del vehículo y la disposición final correcta de materiales de lubricación y limpieza son pasos importantes para lograr este objetivo.

## GLOSARIO DE SÍMBOLOS

Estos son algunos de los símbolos que puede ver en su vehículo.



Alerta de seguridad



Consulte el manual del propietario



Sistema de frenos antibloqueo



Evitar fumar, producir llamas o chispas



Batería



Ácido de batería



Líquido de frenos, no derivado del petróleo



Sistema de frenos



Filtro de aire del habitáculo



Revisar tapón de combustible



Cierre y apertura de las trabas de seguridad para niños



Anclaje inferior del asiento para niños



Anclaje para las correas de sujeción del asiento para niños



Control de velocidad crucero

# Introducción



No abrir cuando esté caliente



Filtro de aire del motor



Refrigerante del motor



Temperatura del refrigerante del motor



Aceite del motor



Gas explosivo



Advertencia del ventilador



Abrochar cinturón de seguridad



Airbag delantero



Faros antiniebla delanteros



Compartimiento de fusibles



Luces intermitentes de emergencia



Desempañador de luneta



Desempañador del parabrisas



Manija de apertura interior del baúl



Crique/Gato



Control de iluminación



Mantener el nivel de líquido correcto



Asistencia de estacionamiento



Freno de estacionamiento



Dirección asistida



Alzacristales eléctricos delanteros y traseros



Bloqueo de los alzacristales eléctricos



Anomalía de funcionamiento del motor



Airbag lateral



Control de estabilidad



Limpiaparabrisas y lavaparabrisas

# Introducción

## PIEZAS Y ACCESORIOS

Su vehículo ha sido construido con los más altos estándares y usando piezas de alta calidad. Recomendamos que exija el uso de repuestos Ford y Motorcraft originales cada vez que su vehículo requiera mantenimiento programado o una reparación. Puede reconocer claramente las piezas Ford y Motorcraft originales si observa la marca Ford, FoMoCo o Motorcraft en las piezas o en los envases.

### Mantenimiento programado y reparaciones mecánicas

Una de las mejores maneras de asegurarse de que su vehículo funcione durante años es realizar los mantenimientos recomendados y usar repuestos que cumplan con las especificaciones detalladas en el manual de mantenimiento.

Las piezas Ford y Motorcraft originales cumplen o exceden estas especificaciones.

### Reparaciones de choques

Las piezas Ford originales para casos de choques cumplen con nuestros estrictos requisitos de ajuste, acabado, integridad estructural, protección contra corrosión y resistencia a abolladuras. Durante el desarrollo del vehículo, validamos que estas piezas proporcionen el nivel necesario de protección como un sistema completo. Una excelente manera de asegurarse de obtener este nivel de protección es utilizar piezas Ford originales para casos de choque.

## Garantía de las piezas

Las piezas Ford y Motorcraft originales son las únicas que cuentan con la garantía de Ford. El daño causado en su vehículo a causa de una falla relacionada con piezas no originales, no están cubiertos por la Garantía. Para obtener más información, consulte los términos y condiciones de la Garantía.

## EQUIPO MÓVIL DE COMUNICACIONES

El uso de equipos móviles de comunicación es cada vez más importante en la atención de negocios y asuntos personales. Sin embargo, no debe arriesgar su seguridad ni la de otros al usar dichos equipos. La comunicación móvil puede mejorar la seguridad personal cuando se emplea en forma correcta, especialmente en situaciones de emergencia. Para evitar anular los beneficios de estos equipos de comunicación móvil, la seguridad debe ser lo principal al momento de utilizarlos. Los equipos de comunicación móvil incluyen, entre otros, teléfonos celulares, localizadores, dispositivos de correo electrónico portátiles, dispositivos de mensajería de texto y radios portátiles de transmisión y recepción.

### PELIGRO

 Manejar mientras está distraído puede tener como consecuencia la pérdida de control del vehículo, un accidente y lesiones. Le recomendamos enfáticamente que tenga extrema precaución cuando utilice cualquier dispositivo que pudiera distraerlo mientras conduce. Su responsabilidad principal es la conducción segura de su vehículo. No recomendamos el uso de dispositivos portátiles mientras maneja; debe cumplir con todas las leyes vigentes en su país.



## Información general del exterior frontal

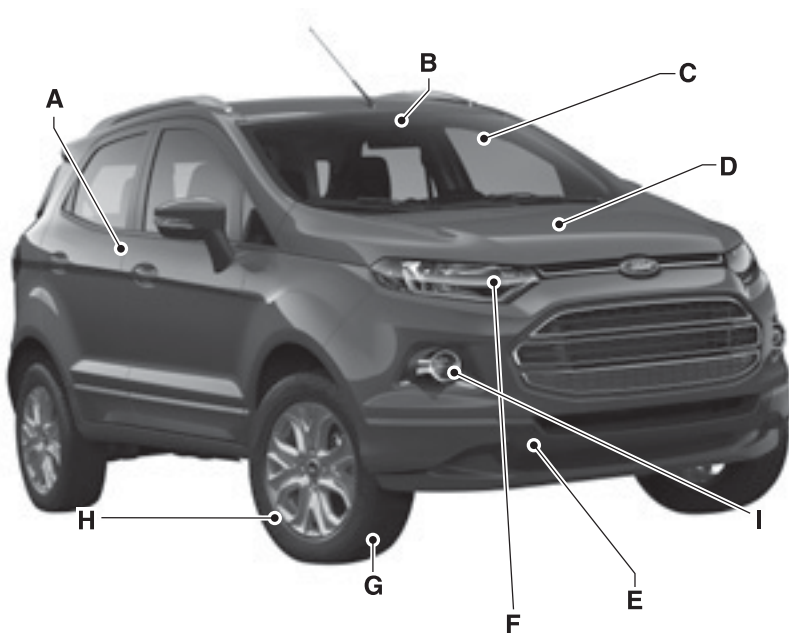

- A Apertura sin llave. Véase **Bloqueo y desbloqueo de puertas** (página 30).
- B Espejo con atenuación automática. Véase **Espejo retrovisor interior** (página 46).
- C Escobillas limpiaparabrisas. Véase **Reemplazo de escobillas del limpiaparabrisas** (página 146).
- D Motor. Véase **Bajo el capó - vista de conjunto** (página 138).
- E Gancho de remolque. Véase **Puntos de remolque** (página 116).
- F Luces del vehículo. Véase **Cambio de lámparas** (página 147).
- G Neumático. Véase **Especificaciones técnicas de los neumáticos** (página 160).
- H Llantas y neumáticos. Véase **Cambio de una rueda** (página 157).
- I Faro antiniebla. Véase **Faros antiniebla delanteros** (página 42).

## Información general del interior del vehículo

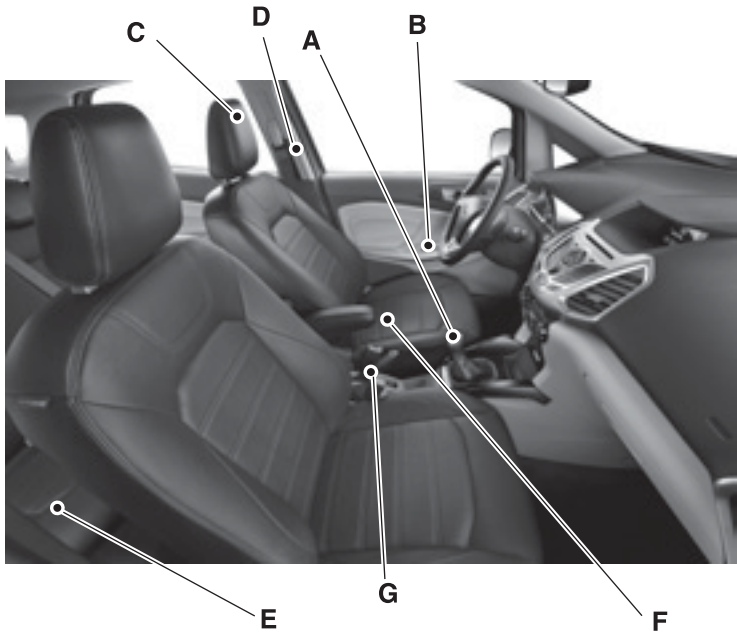

- A Caja de cambios. Véase **Caja de cambios manual de 5 velocidades** (página 96) Véase **Caja de cambios manual de 6 velocidades** (página 97) Véase **Caja de cambios secuencial Powershift** (página 99).
- B Apertura de ventanillas. Véase **Alzacristales eléctricos** (página 43). Comando de espejos exteriores eléctricos. Véase **Espejos retrovisores exteriores** (página 45).
- C Ajuste de apoyacabezas. Véase **Apoyacabezas** (página 73).
- D Elementos de seguridad. Véase **Cinturones de Seguridad** (página 18).
- E Ajuste de asientos. Véase **Asientos traseros** (página 75).
- F Ajuste de asientos. Véase **Asientos de ajuste manual** (página 74).
- G Freno. Véase **Freno de estacionamiento** (página 104).

## Información general del tablero de instrumentos

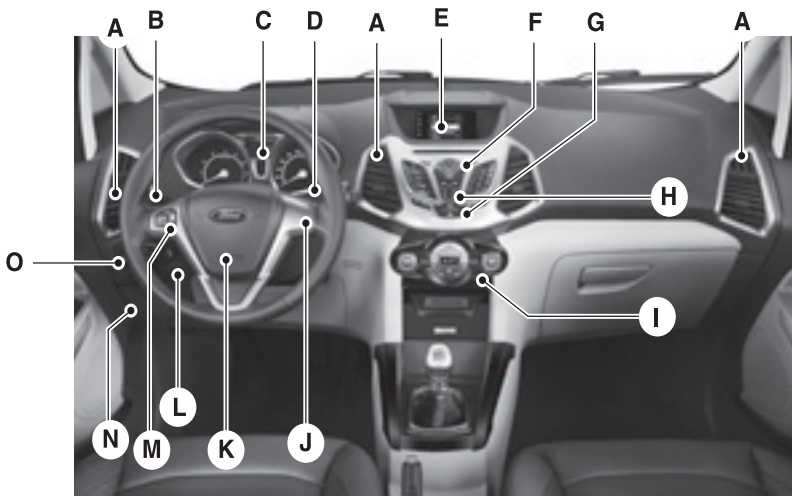

- A Rejillas de ventilación. Véase **Climatización** (página 66).
- B Palanca multifuncional. Véase **Intermitentes** (página 41) Véase **Luces Altas y Bajas** (página 40) Véase **Luces con retardo de seguridad** (página 40) Véase **Destellos de luces altas** (página 40).
- C Cuadro de instrumentos. Véase **Indicadores** (página 47). Véase **Indicadores y luces de advertencia** (página 49).
- D Palanca del limpiaparabrisas. Véase **Limpiaparabrisas** (página 37).
- E Pantalla multifuncional.
- F Unidad de audio. Véase **Manual de uso del sistema de audio**.
- G Botón de bloqueo/desbloqueo. Véase **Bloqueo y desbloqueo de puertas** (página 28).
- H Interruptor de las luces de emergencia. Véase **Luces de emergencia** (página 86).
- I Mandos de climatización. Véase **Climatización** (página 66).
- J Programador de velocidad. Véase **Control automático de velocidad** (página 110).
- K Bocina.
- L Ajuste del volante en altura y en profundidad. Véase **Ajuste del volante** (página 35).
- M Mando del sistema de audio. Véase **Mando del sistema de audio** (página 35).
- N Palanca de apertura del capó. Véase **Apertura y cierre del capó** (página 137).
- O Luces del vehículo. Véase **Control de iluminación** (página 40).

## Información general del exterior trasero

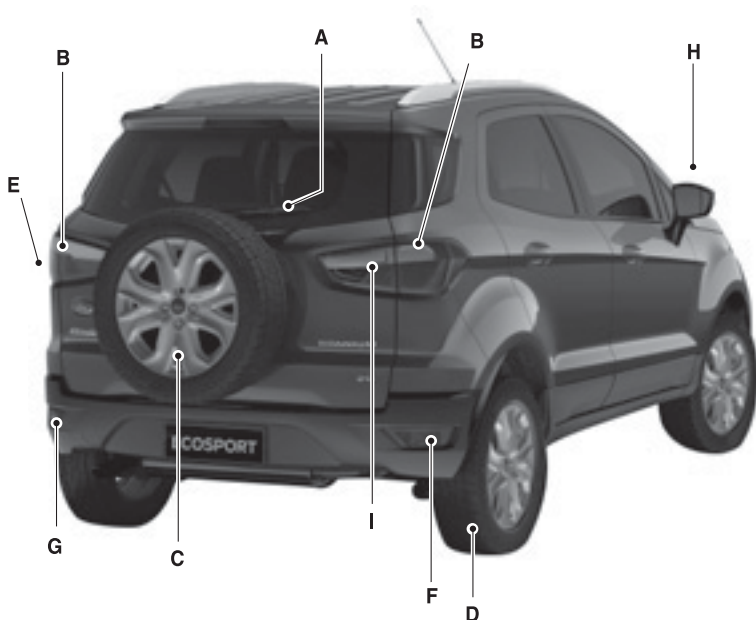

- A Escobilla del limpiaparabrisa. Véase **Reemplazo de las escobillas del limpiaparabrisas** (página 146).
- B Luces del vehículo. Véase **Cambio de lámparas** (página 147).
- C Rueda de auxilio. Véase **Cambio de una rueda** (página 157). Crique/Gato. Véase **Cambio de una rueda** (página 157).
- D Neumático. Véase **Especificaciones técnicas de los neumáticos** (página 160).
- E Tapa del tanque de combustible. Véase **Combustible** (página 88).
- F Luz de reversa (marcha atrás). Véase **Cambio de lámparas** (página 148).
- G Faro antiniebla / Luz de reversa (marcha atrás). Véase **Faro antiniebla trasero** (página 42).
- H Espejos exteriores. Véase **Espejos retrovisores exteriores** (página 45).
- I Apertura del portón trasero. Véase **Portón trasero** (página 32).

## INSTALACIÓN DE ASIENTOS PARA NIÑOS



E133140



E68916

### PELIGRO

⚠ Sujete a los niños que midan menos de 150 centímetros de altura con una retención para niños adecuada y homologada en el asiento trasero.

⚠ ¡Peligro extremo! No use un sistema de seguridad para niños orientado hacia atrás en un asiento protegido con un airbag adelante.

⚠ Cuando instale un asiento/dispositivo de retención para niños lea y siga siempre las instrucciones del fabricante.

⚠ No modifique los sistemas de retención en ningún modo.

### PELIGRO

⚠ No mantenga a un niño sobre su regazo cuando el vehículo esté en movimiento.

⚠ No deje solos a los niños dentro de su vehículo.

⚠ Si su vehículo se ha visto envuelto en un accidente, solicite a su concesionario que revise los sistemas de seguridad para niños.

**Nota:** Los niños se deben asegurar correctamente en el asiento trasero, cada vez que sea posible. Cuando use un asiento de seguridad para niños, asegúrese de que el respaldo trasero esté en la posición más erguida.

### Sistemas de seguridad para niños para diferentes grupos de peso

El dispositivo de retención correcto a utilizar depende de la edad y del peso del niño:

#### Asiento de seguridad para bebés



E68918

Asegure a los niños que pesen menos de 13 kilogramos en un asiento de seguridad para bebés orientado hacia atrás (grupo 0+) en el asiento trasero.

# Seguridad infantil

## Asiento de seguridad para niños









E68920

Asegure a los niños que pesen entre 13 y 18 kilogramos en un asiento de seguridad para niños (grupo 1) en el asiento trasero.

## Asientos elevadores

### PELIGRO

-  No instale un asiento elevador o un cojín elevador con solo la correa de cadera del cinturón de seguridad.
-  No instale un asiento elevador o un cojín elevador con un cinturón de seguridad flojo o torcido.
-  No coloque el cinturón de seguridad por debajo del brazo del niño ni por detrás de su espalda.
-  No use almohadas, libros o toallas para elevar al niño.
-  Asegúrese que el niño está sentado en posición vertical.
-  Asegure a los niños que pesan más 15 kilogramos pero que miden menos de 150 centímetros en un asiento elevador o un cojín elevador.

**Nota:** Cuando use un asiento para niños en un asiento trasero, asegúrese que el asiento para niños se coloque firmemente en el asiento del vehículo. Puede ser necesario levantar o quitar el apoyacabezas. Véase **Apoyacabezas** (página 73).

## Asiento elevador (grupo 2)



E70710

Le recomendamos utilizar un asiento elevador que combine un cojín con un respaldo. La posición de asiento elevada le permitirá colocar la correa de hombro del cinturón de seguridad para adultos por el centro del hombro del niño y la correa para las caderas bien ajustada cruzando sus caderas.

# Seguridad infantil

## Cojín elevador (grupo 3)



E68924

También se pueden montar puntos de anclaje de las correas de sujeción.

## Puntos de anclaje del respaldo

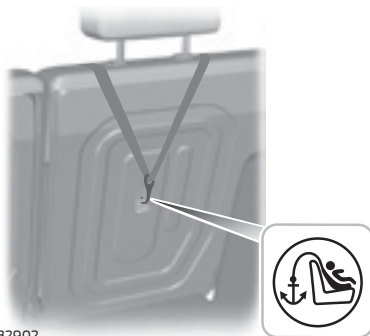

E132902

## Puntos de anclaje ISOFIX

### PELIGRO

 Cuando utilice el sistema ISOFIX, utilice un dispositivo que impida el giro. Recomendamos el uso de un anclaje superior o una pata de apoyo.

**Nota:** Cuando compre una protección ISOFIX, asegúrese de que conoce el grupo de peso correcto y la clasificación de tamaño ISOFIX para las ubicaciones del asiento deseadas. Véase **Colocación de los Asientos para Niños** (página 14).

Su vehículo está equipado con puntos de anclaje ISOFIX que permiten la colocación de dispositivos de retención para niños ISOFIX aprobadas universalmente.

El sistema ISOFIX comprende dos brazos accesorios en el sistema de seguridad para niños que se acopla a los puntos de anclaje de los asientos traseros, donde el cojín se encuentra con el respaldo.

## Puntos de anclaje del asiento



E87145

Empuje el asiento del niño para atrás firmemente para fijar los puntos de anclaje inferiores de ISOFIX.

# Seguridad infantil

## COLOCACIÓN DE LOS ASIENTOS PARA NIÑOS

### PELIGRO

 Consulte a su concesionario sobre los detalles más recientes relativos a los asientos para niños recomendados por Ford.

 ¡Peligro extremo! No use un sistema de seguridad para niños orientado hacia atrás en un asiento protegido con un airbag adelante.

 Al usar un asiento para niños con una pata de soporte, esta debe descansar de manera segura sobre el piso.

 Al usar un asiento para niños con un cinturón de seguridad, asegúrese de que el cinturón de seguridad no esté flojo ni torcido.

### AVISOS

 Asegurese de que la correa de sujeción superior no queda holgada ni doblada y que este correctamente colocada sobre el punto de anclaje.

1. Dirija la correa de sujeción hacia el punto de anclaje.
2. Presione sobre el respaldo del asiento infantil firmemente para que enganchen los puntos de anclaje ISO-FIX inferiores.

3. Apriete la correa de sujeción siguiendo las instrucciones del fabricante del asiento infantil.

Empuje el asiento del niño para atrás firmemente para fijar los puntos de anclaje inferiores de ISOFIX.

### PELIGRO

 El asiento de seguridad para niños debe estar firmemente ajustado en el asiento del vehículo. Puede ser necesario levantar o quitar el apoyacabezas. Véase **Apoyacabezas** (página 73).

### AVISOS

 Los niños deben viajar siempre en el asiento trasero y usar correctamente, y en todo momento, los sistemas de seguridad adecuados. Si no sigue estas indicaciones podría aumentarse en gran medida el riesgo de lesiones o la muerte.

 Verifique que los niños estén asegurados correctamente con un dispositivo que sea adecuado para su altura, edad y peso. Los sistemas de seguridad para niños deben comprarse por separado. Ignorar estas instrucciones y pautas puede aumentar el riesgo de que los niños sufran heridas graves o, incluso, la muerte.

Posiciones del asiento	Categorías de grupo de peso				
	0	0+	1	2	3
	Hasta 10 kg	Hasta 13 kg	9 a 18 kg	15 a 25 kg	22 a 36 kg
Asientos traseros	U	U	U	U	U

U Adecuado para los asientos infantiles de categoría universal homologados para utilización en este grupo de peso.



## Asientos para niños ISOFIX

Posiciones del asiento		Categorías de grupo de peso	
		0+	1
		Orientado hacia atrás	Orientado hacia delante
		Hasta 13 kg	9 a 18 kg
Asiento trasero con ISOFIX	Clase de tamaño	C, D, E*	A, B, B1*
	Tipo de asiento	IL	IL, IUF

IL Adecuado para sistemas de seguridad para niños ISOFIX determinados de la categoría semiuniversal. Consulte las listas de recomendación del vehículo de los proveedores de sistemas de seguridad para niños.

IUF Adecuados para sistemas de seguridad para niños orientados hacia delante ISOFIX de categoría universal aprobados para su uso en este grupo de peso y clase de tamaño ISOFIX.

\* La clase de tamaño para ISOFIX para los sistemas de seguridad para niños universales y semiuniversales se define por las letras mayúsculas A a G. Estas letras de identificación aparecen en los sistemas de seguridad para niños ISOFIX.

## SEGUROS A PRUEBA DE NIÑOS

### PELIGRO

 No se pueden abrir las puertas del interior si ha conectado los seguros para niños.

---

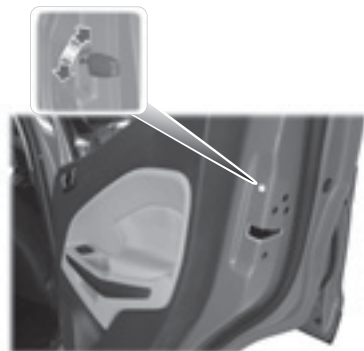

### **Puerta izquierda trasera**

Gire a la izquierda para bloquear y a la derecha para desbloquear.

### **Puerta derecha trasera**

Gire a la derecha para bloquear y a la izquierda para desbloquear.

# Protección de los ocupantes

## CINTURONES DE SEGURIDAD

### PELIGRO

**!** Use siempre los cinturones de seguridad y los sistemas de seguridad para niños.

**!** La correa superior del cinturón debe descansar en el hombro y nunca sobre el cuello, y la correa inferior sobre la cadera y nunca sobre el estómago.

**!** Nunca utilice un cinturón de seguridad para más de una persona. Asegúrese de que los cinturones no estén torcidos, sueltos ni obstruidos por otros pasajeros, paquetes, etc.

**!** Abróchese el cinturón de seguridad solo cuando el vehículo está detenido y jamás cuando está en movimiento.

**!** No recline los respaldos de los asientos delanteros en exceso, ya que estos proporcionan máxima protección cuando están en posición casi vertical.

**!** Inserte la lengüeta en la hebilla hasta que escuche un clic claro. No se ha abrochado el cinturón de seguridad correctamente si no escucha un clic.

**!** Asegúrese de que el cinturón de seguridad esté debidamente guardado y no fuera del vehículo al cerrar la puerta.



E74124

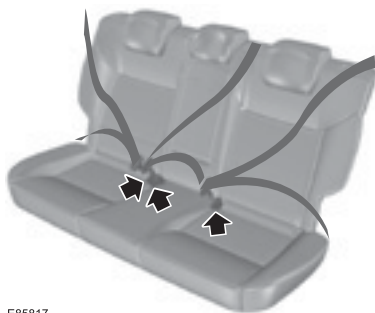

E85817

Tire del cinturón con un movimiento constante para evitar el bloqueo. Inserte la lengüeta de la hebilla en el seguro del cinturón hasta oír un clic y asegúrese de que esté debidamente asegurada en su lugar.

Presione el botón rojo en la hebilla para liberar el cinturón. Permita que se retraiga completa y suavemente.

## Protección de los ocupantes

### Cinturones de seguridad de tres puntos de inercia retráctiles

Este tipo de cinturón está disponible en los asientos delanteros y traseros de todas las versiones.

En los cinturones delanteros asegúrese de mantener libre de objetos el anclaje del cinturón al piso del habitáculo.

### Uso de los cinturones de seguridad durante el embarazo

E154266



#### PELIGRO

 Colóquese el cinturón de seguridad correctamente para su seguridad y la de su bebé. No utilice solamente el cinturón de caderas o el cinturón de hombro.

Debe colocarse el cinturón de seguridad de las caderas, confortablemente sobre las caderas y por debajo del abdomen.

Coloque el cinturón de seguridad de hombro, entre el pecho y por encima y a un lado del abdomen.

### AJUSTE DE ALTURA DE LOS CINTURONES DE SEGURIDAD

#### PELIGRO

 Ubique el regulador de altura de la correa del hombro de tal modo que esta se apoye en la parte media de su hombro. Si el cinturón de seguridad no se ajusta adecuadamente, se puede reducir su eficacia y aumentar el riesgo de lesiones en un choque.

E145664

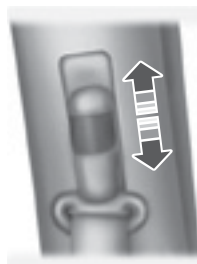

Ajuste la altura de la correa del hombro de tal manera que esta se apoye en la parte media de su hombro.

Para ajustar la altura del cinturón de hombros, tire del botón y deslice el regulador de altura hacia arriba o hacia abajo. Suelte el botón y tire del regulador de altura hacia abajo para asegurarse de que quede bloqueado en su lugar.

### RECORDATORIO DE CINTURONES DE SEGURIDAD

#### PELIGRO



El sistema solo proporcionará protección cuando use el cinturón de seguridad correctamente.

La luz de advertencia se ilumina y suena una advertencia cuando se han cumplido las siguientes condiciones.

- El cinturón de seguridad del conductor no está abrochado.
- El cinturón de seguridad del acompañante delantero no está abrochado.
- El vehículo sobrepasa una velocidad relativamente baja.

Si no abrocha su cinturón de seguridad, ambas advertencias se desactivarán de manera automática después de aproximadamente cinco minutos.

#### **Desactivación de recordatorio de cinturón de seguridad**

Consulte con un Concesionario de la Red Ford.

# Protección de los ocupantes

## AIRBAGS

### PELIGRO

 No modifique de ninguna forma la parte delantera de su vehículo. Esto podría afectar negativamente el despliegue de los airbags.

 Nunca use un asiento para bebé o niño en el asiento delantero en el lado del pasajero.

 Se obtiene eficiencia máxima del airbag con el ajuste correcto del respaldo y del asiento. Ajústelos para que el volante se pueda sujetar con los brazos levemente doblados y coloque el respaldo casi en posición vertical (30° como mucho). Abroche el cinturón de seguridad y mantenga una distancia de al menos 25 cm entre el volante y el pecho del conductor para reducir el riesgo de lesión por estar demasiado cerca del airbag cuando se infle. Lo mismo aplica a la posición del acompañante.

 Solicite que las reparaciones al volante, la columna de la dirección, los asientos, los airbags y los cinturones de seguridad solo las realice un concesionario autorizado.

 No coloque nada sobre el airbag. Los objetos colocados sobre el área de inflado del airbag pueden salir proyectados contra su cara o torso al activarse, lo cual le provocaría lesiones. Si no se siguen estas instrucciones, puede aumentar el riesgo de lesiones en caso de choque.

 No pinche el asiento con alfileres, agujas u otros objetos puntiagudos.

Esto podría provocar daño y afectar negativamente el despliegue de los airbags.

## PELIGRO

 No utilice fundas de asiento accesorias en asientos con airbags laterales.

**Nota:** Si se activa un airbag, escuchará un fuerte sonido y verá una nube de residuos de polvo inofensivo. Esto es normal.

**Nota:** Limpie las cubiertas de los airbags únicamente con un trapo húmedo.

**Nota:** No permita que los pasajeros en el asiento delantero viajen con los pies, las rodillas o cualquier otra parte del cuerpo tocando la cubierta del airbag o demasiado cerca de ella. Existiría un riesgo de lesiones graves si se activa el airbag.

**Nota:** Nunca descanse el brazo sobre el airbag; la detonación del mismo podría provocar fracturas graves u otras lesiones.

**Nota:** No descanse la cabeza contra la puerta. Puede resultar herido por el airbag cuando este se infla desde el respaldo.

**Nota:** Modificar o agregar equipos a la parte delantera del vehículo (incluido el chasis, la defensa, las estructuras de la carrocería del extremo delantero y los ganchos para remolque) puede afectar el rendimiento del sistema de airbags, aumentando el riesgo de lesiones. No modifique la parte delantera del vehículo.

**Muchos componentes del sistema de airbags se calientan después de la activación. Evite tocarlos.**

## Protección de los ocupantes

### Airbag de conductor y acompañante

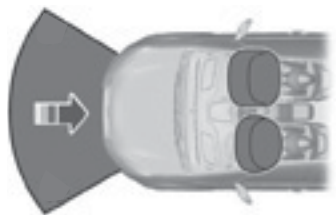

E151127

Los airbags del conductor y del acompañante se desplegarán en colisiones frontales considerables o en colisiones hasta 30 grados desde la izquierda o la derecha. Los airbags se inflarán en milésimas de segundo y se desinflarán al contacto con los ocupantes, amortiguando así el desplazamiento del cuerpo hacia delante. En pequeñas colisiones frontales, vuelcos, colisiones traseras y colisiones laterales, los airbags del conductor y del acompañante no se desplegarán.

### AIRBAGS LATERALES (Si está equipado)

#### PELIGRO

 No utilice fundas de asiento accesorias en asientos con airbags laterales.



E72658

El airbag se encuentra debajo del respaldo de los asientos delanteros. Hay una etiqueta colocada en el costado del respaldo para indicarlo.

El airbag se desplegará durante colisiones laterales importantes. La bolsa de aire no se desplegará en colisiones laterales y frontales menores, colisiones traseras o vuelcos.

### **AIRBAGS LATERALES DE CORTINA (Si está equipado)**

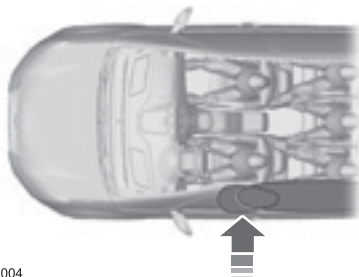

E75004

Los airbags de cortina van montados en el interior del tapizado de techo sobre las ventanillas delanteras y traseras.

Unos distintivos moldeados en los tapi-zados del pilar B indican que el vehículo va equipado con airbags de cortina.

Los airbags de cortina se desplegarán en colisiones laterales considerables.

Los airbags se inflarán en milésimas de segundo y se desinflarán al contacto con los ocupantes, proporcionando así protección para la cabeza. En pequeñas colisiones laterales, colisiones delanteras, colisiones traseras o vuelcos, los airbags de cortina no se desplegarán.



## Llaves y mandos a distancia

### INFORMACIÓN GENERAL SOBRE LAS FRECUENCIAS DE RADIO

**Nota:** La radiofrecuencia utilizada por el control remoto de su vehículo puede ser utilizada también por otras transmisiones de radio de corta distancia (por ejemplo radioaficionados, equipo médico, auriculares inalámbricos, mandos a distancia, sistemas de alarma, etc.). Si hay interferencias en las frecuencias, no podrá utilizar el control remoto. En estos casos puede bloquear y desbloquear las puertas con la llave.

El alcance normal del transmisor es de 10 m aproximadamente. Las disminuciones del alcance funcional pueden deberse a:

- condiciones climáticas,
- torres de antenas de radio en las proximidades,
- estructuras en torno al vehículo,
- otros vehículos estacionados cerca del suyo,
- baja potencia de la batería del control remoto.

**Nota:** Asegúrese de que el vehículo esté bloqueado antes de dejarlo sin vigilancia.

**Nota:** Si está dentro del alcance, el control remoto operará si presiona algún botón involuntariamente.

### PROGRAMACIÓN DEL MANDO A DISTANCIA

Puede programar un máximo de ocho controles remotos para su vehículo. Esto incluye cualquiera de los proporcionados con su vehículo. Los controles remotos deben permanecer dentro del vehículo durante el procedimiento de programación.

Abroche los cinturones de seguridad delanteros y cierre todas las puertas para

asegurarse de que los timbres de advertencia no suenen durante la programación.

### Programación de un control remoto nuevo

1. Cambie la llave de encendido de la posición 0 a la posición II cuatro veces durante un lapso de seis segundos.
2. Gire el interruptor de encendido a la posición 0. Se activará una señal sonora para indicar que ahora es posible programar un control remoto.
3. Presione cualquier botón en un control remoto nuevo dentro del lapso de 10 segundos. Una señal sonora se activará como confirmación.
4. Repita el paso tres dentro del lapso de 10 segundos para cada control remoto nuevo. No retire la llave del encendido cuando presione el botón en el control remoto.
5. Vuelva a activar el encendido (posición II) o espere 10 segundos sin programar otro control remoto para concluir la programación de la llave. Sólo los controles remotos que acaba de programar son ahora capaces de bloquear y desbloquear su vehículo.

### AVISO



Si su vehículo posee sistema de arranque sin llave, deberá solicitar a un Concesionario que realice la programación de un control remoto adicional.

---

## Llaves y mandos a distancia

### Reprogramación de la función de desbloqueo de puertas

**Nota:** Cuando presione el botón de desbloqueo, todas las puertas son desbloqueadas. Pero existe otra configuración, en la cual al presionar el botón de desbloqueo se desbloqueará solamente la puerta del conductor; las demás puertas se desbloquearán al presionar nuevamente dicho botón.

Presione y mantenga apretados simultáneamente los botones de bloqueo y de desbloqueo en la llave remota por lo menos durante cuatro segundos con el encendido en la posición OFF. Las luces intermitentes destellarán dos veces para confirmar el cambio.

Para regresar a la función de desbloqueo original de puertas, repita el procedimiento.

### Cambio de la batería del control remoto



Asegúrese de desechar las baterías viejas de manera respetuosa con el medio ambiente.

Consulte con su autoridad local acerca del reciclaje.

### Control remoto con una llave plegable

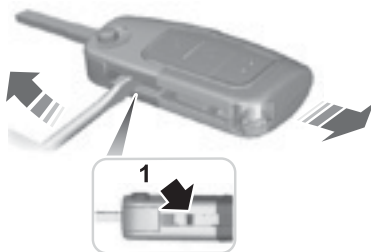

E74383

1. Inserte un destornillador tanto como sea posible en la ranura del costado del control remoto, empujelo hacia la hoja de la llave y retire la misma.



E74384

2. Gire el destornillador en la posición que se muestra para separar las dos mitades del control remoto.

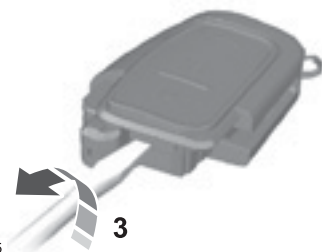

E74385

3. Gire el destornillador en la posición que se muestra para terminar de separar las dos mitades del control remoto.

## Llaves y mandos a distancia



E126280

**Nota:** No toque los contactos de la batería o la tarjeta de circuito impreso con el destornillador.

4. Retire cuidadosamente la batería con el destornillador.
5. Instale una batería nueva (3V CR 2032) con el signo + orientado hacia abajo.
6. Ensamble las dos mitades del control remoto.
7. Instale la hoja de la llave.

### Control remoto sin llave plegable (llave pasiva)

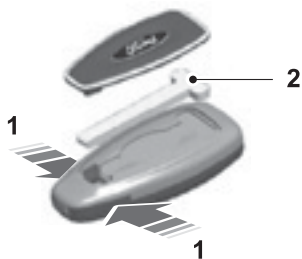

E87964

1. Presione y mantenga apretados los botones en los bordes para liberar la cubierta. Quite cuidadosamente la cubierta.
2. Retire la hoja de la llave.

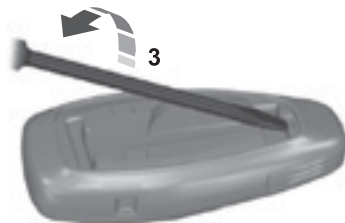

E105362

3. Gire un destornillador de punta plana en la posición que se muestra para separar las dos mitades del control remoto.



E119190

4. Inserte cuidadosamente el destornillador en la posición mostrada para abrir el control remoto.



E125860

## Llaves y mandos a distancia

**Nota:** No toque los contactos de la batería o la tarjeta de circuito impreso con el destornillador.

5. Retire cuidadosamente la batería con el destornillador.
6. Instale una batería nueva (3V CR 2032) con el signo + orientado hacia abajo.
7. Ensamble las dos mitades del control remoto.
8. Instale la hoja de la llave.

### **REEMPLAZO DE UNA LLAVE EXTRAVIADA O UN MANDO A DISTANCIA**

Puede adquirir llaves o controles remotos de reemplazo o adicionales en un concesionario oficial. El concesionario puede programar los transmisores y tallar las llaves para su vehículo.

**MYKEY® (si está equipado)**

La función MyKey le permite programar llaves con modos de conducción restringidos para promover buenos hábitos de manejo. Es posible programar con estos modos restringidos todas las llaves del vehículo, menos una.

La llave que no se programe recibe el nombre de llave de administrador. Se puede usar para:

- crear una MyKey
- programar ajustes opcionales de MyKey
- borrar todas las características de MyKey.

Cuando programa una MyKey, puede acceder a la siguiente información mediante la pantalla de información:

- Cuántas llaves de administrador y llaves MyKey hay programadas para el vehículo.
- La distancia total que se ha conducido el vehículo con una llave MyKey.

**Nota:** Todas las llaves MyKey están programadas con la configuración. No puede programarlas individualmente.

**Vehículos con entrada sin llave**

Si hay una llave MyKey y una llave de administrador presentes, el vehículo reconocerá solo la llave de administrador.

**Nota:** En el caso de vehículos con arranque sin llave de acceso inteligente (botón de arranque), cuando hay presente una llave MyKey y también una llave de acceso inteligente de administrador (control), el vehículo reconoce el control de administrador para arrancar el motor.

**Configuraciones no configurables**

No es posible cambiar las siguientes configuraciones:

- Belt-minder. No puede deshabilitar esta característica. El sistema de audio se silenciará cuando los cinturones de seguridad de los ocupantes del asiento delantero no estén abrochados.
- Advertencia de nivel bajo de combustible. La advertencia de nivel bajo de combustible se activa antes, lo que da más tiempo a MyKey de reabastecer combustible.
- La función de asistencia para el conductor, de estar equipada en su vehículo, se activa obligatoriamente: Asistencia de estacionamiento.

**Configuraciones configurables**

Puede configurar las configuraciones de MyKey cuando crea por primera vez una MyKey antes de volver a ciclar la llave o volver a arrancar el motor. También puede cambiar la configuración después con una llave de administrador.

Estas configuraciones se pueden ajustar inmediatamente después de crear una llave MyKey o se pueden modificar después con una llave de administrador antes de volver a ciclar la llave o volver a arrancar el motor:

- Puede configurar el límite de velocidad del vehículo. Se mostrarán advertencias en la pantalla luego de un tono audible cuando el vehículo alcance la velocidad establecida presionando a fondo el pedal del acelerador ni configurando el control de velocidad.

- Puede configurar varios recordatorios de límite de velocidad del vehículo. Una vez que haya seleccionado una velocidad, esta se mostrará en la pantalla, seguida de un tono audible cuando la velocidad preseleccionada de su vehículo se supere.
  - El volumen máximo del sistema de audio es del 45%. La pantalla mostrará un mensaje cuando intente exceder el límite del volumen. El control automático de volumen se desactivará.
  - Configuración de siempre encendido. Cuando esta opción está seleccionada, no podrá desactivar la atención de emergencia ni la función de no molestar.
1. Inserte la llave que desea programar en el encendido o, si el vehículo tiene sistema de arranque con botón, sostenga la llave de acceso inteligente junto a la columna de la dirección tal como se muestra.
  2. Gire el encendido a ON.
  3. Acceda al menú principal desde el control de la pantalla de información y seleccione MyKey, presione OK o el botón de la flecha derecha para ingresar.
  4. Oprima OK para seleccionar Crear MyKey.
  5. Cuando se le indique, mantenga oprimido el botón OK hasta que vea un mensaje que le indica que etiqueta esta llave como MyKey. La llave se restringirá en el próximo encendido.

## Creación de MyKey®

Use la pantalla de información para crear una MyKey:

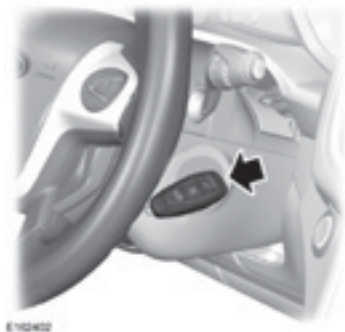

La llave MyKey se creó correctamente.

Asegúrese de etiquetarla para poder distinguirla de las llaves de administración.

Puede programar las configuraciones opcionales para las llaves. Consulte **Programación o Cambio de configuración opcional**.

Todas las MyKeys pueden ser borradas en el mismo ciclo de llave en el que se creó una MyKey, de lo contrario se requiere una llave de administrador para borrar las llaves. Ver **Borrado de toda la información de MyKey (página 30)**.

## Programación o cambio de configuración opcional

Use la pantalla de información para acceder a su configuración MyKey opcional.

1. Active el encendido con una llave de administración. Si el vehículo tiene sistema de arranque con botón, sostenga una llave de administrador de acceso inteligente junto a la columna de la dirección tal como se muestra y active el encendido.

2. Acceda al menú principal y seleccione MyKey.
  3. Utilice los botones de las flechas para llegar a una función opcional.
  4. Oprima OK o el botón de flecha derecha para desplazarse por la configuración.
  5. Oprima OK o el botón de flecha derecha para realizar una selección.
3. Mantenga presionado el botón OK hasta que aparezca todas las MyKeys borradas.

### **Comprobación del estado del sistema MyKey®**

Si usa la pantalla de información, puede obtener detalles sobre sus MyKey programadas.

### **Distancia MyKey**

Rastrea la distancia cuando los conductores usan una MyKey. La única manera de borrar la distancia acumulada es usar una llave de administrador para restablecer la distancia MyKey a cero. Si la distancia no se acumula como se espera, entonces el usuario autorizado no está utilizando la llave MyKey o un usuario de llave de administrador restableció la distancia hace poco.

### **Número de MyKeys**

Indica el número de MyKey programadas para su vehículo. Use esta característica para detectar cuántas MyKey tiene para su vehículo y determine cuándo se ha borrado una MyKey.

### **Número de llaves de administrador**

Indica cuántas llaves de administrador hay programadas para su vehículo. Use esta característica para determinar cuántas llaves sin restricción tiene para su vehículo y detectar si se ha programado una MyKey adicional.

**Nota:** Puede borrar o cambiar su configuración de MyKey en cualquier momento durante el mismo ciclo de llave que cuando las creó con MyKey o una llave de administrador. Una vez que ha apagado el motor, necesitará una llave de administrador para cambiar o borrar su configuración de MyKey.

### **Borrado de toda la información de MyKey®**

Puede borrar todas las MyKey almacenadas. Si desactiva el encendido, sin embargo, tendrá que usar una llave de administrador para borrar todas sus MyKey.

**Nota:** Cuando borra sus MyKeys, elimina todas las restricciones y devuelve todas las MyKeys a su estado de llave de administrador original al mismo tiempo.

Para borrar todas las MyKeys de la configuración, use el control de la pantalla de información para hacer lo siguiente:

1. Acceda al menú principal y seleccione MyKey.
2. Desplácese a Borrar todo y presione el botón OK.

**Detección de problemas de mykey**

<b>Condición</b>	<b>Causas posibles</b>
No puedo programar una llave.	<p>La llave puesta en el encendido no tiene privilegios de administración.</p> <p>La llave en el encendido es la única llave de administración (siempre debe haber al menos una llave de administración).</p> <p>La llave de acceso inteligente no está en la posición correcta (en vehículos con arranque con botón).</p> <p>El sistema antirrobo pasivo SecuriLock está deshabilitado o en modo ilimitado.</p>
No puedo programar las configuraciones opcionales.	<p>La llave puesta en el encendido no tiene privilegios de administración.</p> <p>Se han creado MyKeys. Véase <b>Creación de MyKey (página 29)</b>.</p>
No puedo borrar las llaves restringidas.	<p>La llave puesta en el encendido no tiene privilegios de administración.</p> <p>No hay llaves restringidas programadas para el vehículo. Véase <b>Creación de MyKey (página 29)</b>.</p>



Condición	Causas posibles
Perdí la única llave de administración.	Adquiera una llave nueva en un Concesionario Ford.
Perdí una llave.	Programa una llave de repuesto. Véase <b>Programación del mando a distancia (página 24)</b> .
Sin funciones de llave restringida con llave de acceso inteligente (arranque con botón).	Hay una llave de administración en el interior del vehículo. No hay llaves restringidas programadas para el vehículo. Véase <b>Creación de MyKey (página 29)</b> .
El número total de llaves restringidas programadas incluye una llave adicional.	Se programó una llave desconocida como llave restringida para el vehículo.
El número total de llaves de administración programadas incluye una llave adicional.	Se programó una llave desconocida como llave de administración para el vehículo.
No se acumulan las distancias MyKey.	El usuario con MyKey no está usando MyKey programada. El llavero de administrador puede restablecer el sistema MyKey.

# Sistemas de bloqueo de puertas

## BLOQUEO Y DESBLOQUEO DE PUERTAS

### Bloqueo y desbloqueo desde el interior



E146263

El control de bloqueo y desbloqueo de las puertas está ubicado en el tablero de instrumentos, cerca de la radio.

- Presione el botón una vez. Las puertas se bloquearán.
- Presione el botón nuevamente. Las puertas se desbloquearán.

Para ubicación de elementos, véase **Guía rápida** (página 8).

### Bloqueo automático de los seguros de las puertas

La función de bloqueo automático bloqueará los seguros de todas las puertas cuando:

- todas las puertas y el portón trasero se encuentren cerrados,
- el encendido se encuentre en ON,
- cambia la transmisión a cualquier velocidad y pone el vehículo en movimiento y
- el vehículo alcanza una velocidad superior a 20 km/h.

Si una o más puertas están abiertas, la característica de autobloqueo se repetirá cuando:

- la velocidad del vehículo ha sido de 15 km/h durante al menos dos segundos; y

- las condiciones para bloqueo automático se cumplen nuevamente.

### Desactivación y activación de bloqueo automático

**Nota:** Un concesionario oficial puede llevar a cabo este procedimiento o puede hacerlo usted mismo

Para habilitar o deshabilitar estas características, haga lo siguiente:

**Nota:** Tendrá 30 segundos para completar el procedimiento.

1. Gire el encendido a ON.
2. Oprima el botón de bloqueo de las puertas tres veces.
3. Gire el encendido a OFF.
4. Oprima el botón de bloqueo de las puertas tres veces.
5. Gire el encendido a ON. La bocina sonará para indicar que ha ingresado al modo de programación.

Una vez en el modo de programación, cada vez que presione brevemente (menos de 1 segundo) el botón de bloqueo de las puertas, se activará y desactivará el bloqueo automático.

### Control remoto

El control remoto se puede usar en cualquier momento mientras el vehículo no esté en marcha.

### Desbloqueo de las puertas

**Nota:** Puede desbloquear la puerta del conductor con la llave. Use la llave cuando el control remoto no funcione.

**Nota:** Cuando el vehículo permanece cerrado durante varias semanas, el control remoto se apaga.

El vehículo debe desbloquearse y el motor arrancarse con la llave. El desbloqueo y arranque del vehículo con la llave habilitará el control remoto.

## Sistemas de bloqueo de puertas



Presione el botón para desbloquear la puerta del conductor.

Las luces intermitentes destellarán una vez.

Presione el botón nuevamente antes de que transcurran tres segundos para desbloquear todas las puertas. Las luces intermitentes destellarán una vez.

### Reprogramación de la función de desbloqueo

Puede reprogramar la función de desbloqueo de manera que solo se desbloquee la puerta del conductor. Véase **Programación del mando a distancia** (página 24).

### Bloqueo de las puertas



Oprima el botón para bloquear todas las puertas.

Las luces intermitentes destellarán una vez.

Oprima el botón nuevamente dentro de tres segundos para confirmar que todas las puertas están bloqueadas.

Las puertas serán bloqueadas nuevamente, la bocina sonará una vez y las luces intermitentes destellarán, si todas las puertas y el portón trasero están cerrados.

**Nota:** Si una de las puertas delanteras está abierta, después de presionar el botón de bloqueo, la bocina sonará 2 veces y las luces intermitentes no destellarán, indicando que el vehículo no está bloqueado. Si una de las puertas traseras, el portón trasero o el capó está abierto (en vehículos equipados con alarma antirrobo o arranque sin llave), después de presionar el botón de bloqueo por segunda vez dentro de 3 segundos, la bocina sonará 2 veces y los intermitentes no destellarán, pero que han quedado compartimientos abiertos.

### Rebloqueo automático (si está equipado)

Las puertas se volverán a bloquear automáticamente si no abre ninguna puerta 45 segundos después de desbloquear las puertas con el control remoto. Los seguros de las puertas y la alarma regresarán a su estado anterior.

### Bloqueo y desbloqueo de las puertas desde el interior



Oprima el botón. Para ubicación de elementos, véase **Guía rápida** (página 8).

### Bloqueo y desbloqueo de las puertas con la llave

**Nota:** No deje las llaves dentro del vehículo.

### Bloqueo con la llave

**Nota:** Si la función de cierre centralizado no funciona, las puertas se pueden bloquear de forma individual con la llave en la posición indicada.

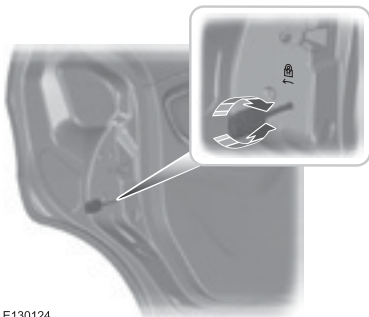

E130124

### Lado izquierdo

Gire a la derecha para bloquear.

### Lado derecho

Gire a la izquierda para bloquear.

# Sistemas de bloqueo de puertas

## Desbloqueo con la llave

**Nota:** Si los bloqueos de seguridad para niños están activados y tira de la manija interior, solo desbloqueará el seguro de emergencia, no el bloqueo de seguridad para niños. En este caso, solo puede abrir las puertas con la manija externa de la puerta.

**Nota:** Si las puertas se han desbloqueado mediante este método, deben bloquearse de manera individual hasta reparar la función de bloqueo central.

Desbloquee la puerta del conductor con la llave. Puede desbloquear todas las puertas individualmente al tirar de las manijas interiores de las mismas.

**Nota:** Cuando la función de bloqueo central no funcione, bloquee las puertas de manera individual con la llave en la posición que se muestra.

## APERTURA SIN LLAVE (Si está equipado)

### Información general

El sistema permite al conductor acceder al vehículo sin el uso de una llave ni control remoto.

### PELIGRO



El sistema puede no funcionar si la llave está cerca de objetos metálicos o de dispositivos electrónicos como celulares.

El sistema no funcionará si:

- La batería de su vehículo no tiene carga.
- Están bloqueadas las frecuencias de la llave electrónica de acceso.
- Está baja la batería de la llave electrónica de acceso.

**Nota:** Si el sistema no funciona, necesitará utilizar la hoja de la llave para bloquear y desbloquear su vehículo.



E78276

Para desbloquear o bloquear el vehículo, la llave electrónica de acceso debe estar ubicada dentro de uno de los dos rangos de detección externos.

Estos están ubicados aproximadamente a un metro y medio de las manijas de las puertas delanteras.

## Llave pasiva

La llave pasiva es el mando a distancia sin llave plegable que se utiliza en las versiones con sistema de apertura y arranque sin llave.

El vehículo puede ser bloqueado y desbloqueado con la llave pasiva. Puede utilizar la llave pasiva como un control remoto. Véase **Bloqueo y desbloqueo de puertas** (página 28).

## Bloqueo del vehículo

Los botones de bloqueo están en ambas puertas delanteras.

Para el bloqueo central y la activación de la alarma:

- Presione un botón de bloqueo una vez

## Sistemas de bloqueo de puertas

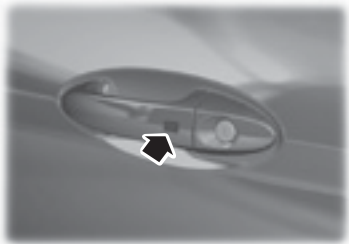

E87384

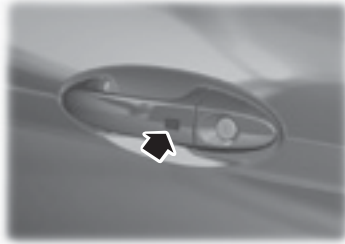

E87384

### PELIGRO

 El vehículo no se bloquea automáticamente. Si no presiona un botón de bloqueo, el vehículo permanecerá desbloqueado.

**Nota:** Una vez activado, el vehículo permanecerá bloqueado durante aproximadamente tres segundos. Cuando concluya el período de demora, puede abrir las puertas de nuevo, siempre y cuando la llave pasiva esté dentro del rango de detección respectivo.

Un destello corto de las luces intermitentes confirma que todas las puertas se han bloqueado y que la alarma se ha activado.

### Desbloqueo del vehículo

**Nota:** Si el vehículo permanece bloqueado durante más de tres días, el sistema entrará al modo de ahorro de energía. Esto es para reducir la descarga de la batería del vehículo. Cuando el vehículo se desbloquea mientras está en este modo, el tiempo de reacción del sistema puede ser un poco más largo que el normal. Para salir del modo de ahorro de energía, desbloquee el vehículo.

Presione un botón de bloqueo una vez.

**Nota:** Una llave pasiva de acceso válida debe estar ubicada dentro del rango de detección de esa puerta.

Un destello largo de las luces intermitentes confirma que todas las puertas se han desbloqueado y que la alarma se ha desactivado.

### Desbloqueo de la puerta del conductor únicamente

Si la función de desbloqueo es reprogramada para que solamente la puerta del conductor sea desbloqueada Véase **Programación del mando a distancia** (página 24), observe lo siguiente:

Si la puerta del conductor es la primera puerta que se abre, las otras puertas permanecerán bloqueadas. Las otras puertas se pueden desbloquear desde el habitáculo, presionando el botón de desbloqueo en el panel de instrumentos.

Las demás puertas también pueden ser desbloqueadas de manera individual, tirando de las manijas internas en esas puertas.

Si la puerta delantera del acompañante es la primera puerta que se abre, todas las puertas se desbloquearán.

# Sistemas de bloqueo de puertas

## Llaves inhabilitadas

Cualquier llave que se deje dentro del vehículo cuando está bloqueado será inhabilitada.

No puede utilizar una llave inhabilitada para girar el encendido o para arrancar el motor.

Debe habilitar de nuevo todas las llaves pasivas para poder utilizarlas.

Para habilitar todas las llaves pasivas, desbloquee el vehículo utilizando una llave pasiva o la función de desbloqueo del control remoto.

Todas las llaves pasivas se habilitarán cuando se cambie el encendido o se arranque el vehículo con una llave válida.

## Bloqueo y desbloqueo de las puertas con la hoja de la llave



E87964

1. Quite cuidadosamente la cubierta.
2. Quite la hoja de la llave e insértela en el cilindro de llave de la puerta.

**Nota:** Solo la manija de la puerta del conductor tiene cilindro de llave.

## PORTÓN TRASERO

### Vehículos con control remoto sin llave plegable (llave pasiva)

#### Tipo 1

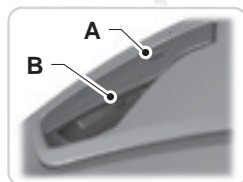

E175520

- A. Botón de bloqueo y desbloqueo.
- B. Botón de apertura del portón trasero.

Para abrir el portón trasero con el botón de apertura exterior:

1. Desbloquee el portón trasero con el control remoto. El portón trasero se desbloqueará cuando desbloquee las puertas.
2. Presione el botón de apertura ubicado en el portón trasero, en el faro de posición trasero, del lado derecho.

## Sistemas de bloqueo de puertas

### Tipo 2

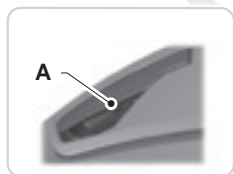

E213377

A. Botón de apertura del portón trasero.

1. Desbloquee el portón trasero con el control remoto.
2. Presione el botón de apertura ubicado en el portón trasero, en el faro de posición trasero, del lado derecho.

### Vehículos con control remoto con una llave plegable

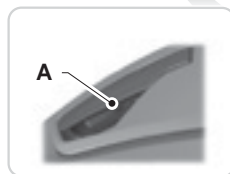

E213377

A. Botón de apertura del portón trasero.

1. Desbloquee el portón trasero con el control remoto.
2. Presione el botón de apertura ubicado en el portón trasero, en el faro de posición trasero, del lado derecho.

# Sistema antirrobo

## SISTEMA PASIVO ANTI-ROBO

### Principio de funcionamiento

El inmovilizador del motor es un sistema de protección antirrobo que evita que alguien arranque el motor con una llave no codificada.

### Llaves codificadas

**Nota:** No proteja sus llaves con objetos metálicos. Esto podría evitar que el receptor reconozca su llave.

**Nota:** Conserve todas sus llaves borradas y recodificadas restantes en caso de que pierda una llave. Solicite más información en su concesionario. Guarde las llaves recodificadas de repuesto junto con sus llaves existentes.

Si pierde una llave, su concesionario puede proveerle un reemplazo.

Si es posible, informe al concesionario el número de llave de la etiqueta proporcionada con las llaves originales.

### Activación del inmovilizador del motor

Después de mover el encendido a la posición OFF, el inmovilizador del motor se activará automáticamente luego de un corto tiempo.

### Desactivación del inmovilizador del motor

El inmovilizador del motor se desactiva automáticamente cuando activa el encendido con una llave codificada correctamente.

Cuando se activa el indicador de este sistema (se activa durante un minuto aproximadamente o de manera repetitiva en intervalos irregulares), la llave no ha sido reconocida.

Retire la llave e intente de nuevo.

Si no puede arrancar el motor con una llave correctamente codificada, esto in-

dica una falla. Haga que revisen el inmovilizador inmediatamente.

## ALARMA ANTIRROBO (Si está equipado)

El vehículo puede estar equipado con alarma antirrobo perimétrica con sensores interiores.

### Alarma perimétrica

La alarma perimétrica es un elemento disuasor contra el acceso no autorizado al vehículo a través de alguna de las puertas, el portón trasero o el capó.

### Sensores interiores



E71401

## AVISO

**!** Los sensores interiores del habitáculo no se deben cubrir. No active la alarma si hay personas, animales u otros objetos móviles en el interior del vehículo.

No deje abierto el porta lentes.

Los sensores actúan como elementos disuasivos para impedir la intrusión ilícita mediante la detección de cualquier movimiento en el interior del vehículo.



## **Disparo de la alarma**

La alarma perimétrica es un elemento disuasor contra el acceso no autorizado al vehículo a través de alguna de las puertas, el portón trasero o el capó.

Las luces de estacionamiento e intermitentes destellarán y la bocina sonará si se intenta ingresar al vehículo sin autorización mientras la alarma está activada.

Lleve todos los controles remoto a su concesionario si existe algún problema con la alarma de su vehículo.

## **Activación de la alarma**

La alarma está lista para activarse cuando no hay una llave en el cilindro de ignición. Bloquee el vehículo para activar la alarma.

## **Desactivación de la alarma**

Desactive la alarma mediante cualquiera de las siguientes acciones:

- Desbloquee las puertas con el control remoto.
- Active el encendido utilizando una llave codificada válida o arranque el vehículo.
- Utilice una llave en la puerta del conductor para desbloquear el vehículo.

# Volante

## AJUSTE DEL VOLANTE



### PELIGRO

 Nunca ajuste el volante de la dirección cuando el vehículo está en movimiento.

**Nota:** El airbag del conductor y la bocina están dentro del volante.

Libere la palanca de bloqueo para ajustar la altura del volante de la dirección o la profundidad.

Regrese la palanca a su posición original para asegurar el volante.

Véase **Modo correcto de sentarse** (página 73).

## MANDO DEL SISTEMA DE AUDIO

Seleccione el origen requerido en la unidad de audio.

Puede operar las siguientes funciones con el control:

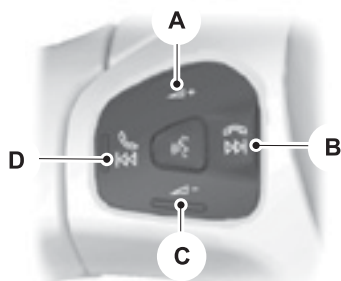

E141530

- A Subir volumen
- B Buscar, siguiente llamada o finalizar llamada
- C Bajar volumen
- D Buscar, llamada anterior o aceptar llamada

### Buscar, Siguiente o Anterior

Presione el botón Buscar para:

- sintonizar la radio en la estación pre-establecida anterior o siguiente
- reproducir la pista siguiente o anterior.

Mantenga oprimido el botón Buscar para:

- sintonizar la radio en la siguiente estación hacia arriba o hacia abajo de la banda de frecuencia
- buscar en una pista.

## CONTROL POR VOZ



E141533

Presione el botón para encender o apagar el control de voz.

## CONTROL DE VELOCIDAD CRUCERO (Si está equipado)



E141961

Véase Control automático de velocidad (página 110).

# Limpiaparabrisas y Lavaparabrisas

## LIMPIAPARABRISAS

**Nota:** Desempañe completamente el parabrisas antes de encender los limpiaparabrisas.

**Nota:** Asegúrese de que los limpiaparabrisas estén desactivados antes de ingresar a un sistema de lavado automático de automóviles.

**Nota:** Instale nuevas escobillas de limpiaparabrisas en cuanto comiencen a dejar franjas de agua y manchas en el parabrisas.

**Nota:** No haga funcionar los limpiaparabrisas con el parabrisas seco. Esto puede rayar el vidrio, dañar las escobillas o quemar el motor del limpiaparabrisas. Siempre use los lavaparabrisas antes de limpiar el parabrisas seco.

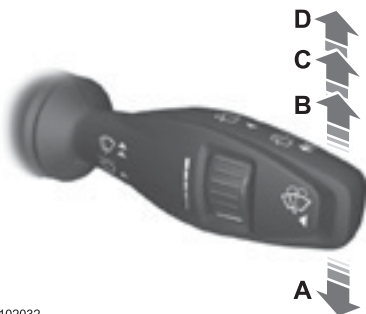

E102032

- A Un solo barrido
- B Barrido intermitente
- C Barrido normal
- D Barrido a alta velocidad

## Barrido intermitente

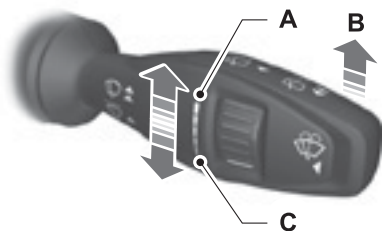

E102033

- A Intervalo de barrido corto
- B Barrido intermitente
- C Intervalo de barrido largo

Use el control giratorio para ajustar el intervalo de barrido intermitente.

## Limpiaparabrisas dependientes de la velocidad (Si está equipado)

Cuando aumenta la velocidad del vehículo, el intervalo entre los barridos disminuye.

## LIMPIAPARABRISAS AUTOMÁTICOS (Si está equipado)

**Nota:** Asegúrese de que los limpiaparabrisas estén desactivados antes de ingresar a un sistema de lavado automático de automóviles.

**Nota:** Instale nuevas escobillas de limpiaparabrisas en cuanto comiencen a dejar franjas de agua y manchas en el parabrisas.

**Nota:** Si activa el encendido automático de luces en conjunto con los limpiaparabrisas automáticos, las luces bajas de los faros delanteros se encenderán automáticamente cuando el sensor de lluvia active los limpiaparabrisas

## Limpiaparabrisas y Lavaparabrisas

**Nota:** Las condiciones de camino húmedo pueden producir barrido inesperado o con manchas.

Para reducir las manchas recomendamos lo siguiente:

- Disminuya la sensibilidad de los limpiaparabrisas automáticos.
- Cambie a barrido de velocidad normal o alta.
- Apague los limpiaparabrisas automáticos.

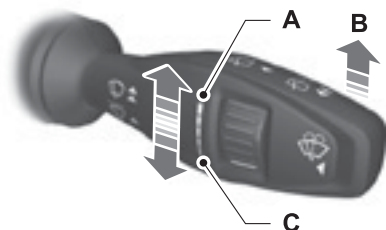

E102033

A Alta sensibilidad

B Encendida

C Baja sensibilidad

Los limpiaparabrisas funcionarán cuando se detecte humedad en el parabrisas. El sensor de lluvia seguirá monitoreando la cantidad de humedad en el parabrisas y ajustará la velocidad del limpiaparabrisas automáticamente.

Use el control giratorio para ajustar la sensibilidad del sensor de lluvia. En sensibilidad baja, los limpiaparabrisas funcionarán cuando el sensor detecta una gran cantidad de humedad en el parabrisas. En sensibilidad alta, los limpiaparabrisas funcionarán cuando el sensor detecta una pequeña cantidad de humedad en el parabrisas.

Mantenga el exterior del parabrisas limpio.

El rendimiento del sensor se verá afectado si el área alrededor del espejo retrovisor interior está sucia. El sensor de lluvia es muy sensible y los limpiaparabrisas se pueden activar cuando cae suciedad, niebla, o si golpean insectos en el parabrisas.

**Nota:** Podrá desactivar o activar los limpiaparabrisas automáticos. Véase **Manual de uso del sistema de audio** (página 14)

### LAVAPARABRISAS

**Nota:** No haga funcionar el lavaparabrisas cuando el depósito esté vacío. Esto puede ocasionar que la bomba del lavaparabrisas se sobrecaliente.



E102051

Presione el botón para operar los lavaparabrisas. Funcionarán durante un máximo de 10 segundos. Cuando suelte el botón, los limpiaparabrisas funcionarán por un breve período.

# Limpiaparabrisas y Lavaparabrisas

## LIMPIALUNETA Y LAVALUNETA

### Barrido intermitente



E102052

Accione el interruptor hacia usted.

### Barrido en reversa (marcha atrás)

El limpiaparabrisas se activará automáticamente cuando seleccione la reversa si:

- el limpiaparabrisas aún no está encendido
- el interruptor de los limpiaparabrisas está en posición A, B, C o D
- el limpiaparabrisas está funcionando (cuando se establece en posición B).

El limpiaparabrisas seguirá el intervalo de los limpiaparabrisas (a velocidad intermitente o normal).

### Lavaluneta

**Nota:** No haga funcionar el lavaluneta cuando el depósito esté vacío. Esto puede ocasionar que la bomba del lavaparabrisas se sobrecaliente.

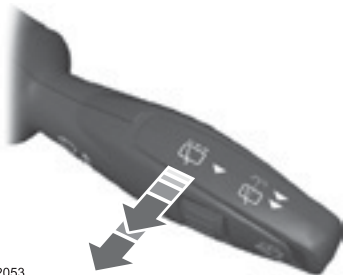

E102053

Accione el interruptor hacia usted, hasta la segunda posición, para activar el lavaluneta. Funcionará durante un máximo de 10 segundos. Cuando suelte el interruptor, el limpiaparabrisas funcionará por un breve período.

## CONTROL DE ILUMINACIÓN

### Posiciones del control de iluminación

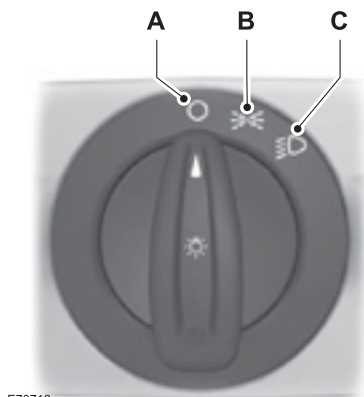

E70718

- A Desactivado
- B Luces de posición delanteras y traseras
- C Luces bajas

### Luces de estacionamiento

#### ATENCIÓN

⚠ El uso prolongado de las luces de estacionamiento hará que se descargue la batería.

Cambie el encendido a OFF.

Establezca el control de iluminación en la posición B.

**Nota:** Todos los vehículos cuentan con alarma de luces encendidas y puertas abiertas, para que recuerde apagar las luces.

## Luces altas y bajas



Empuje la palanca totalmente hacia el volante para cambiar entre las luces altas y bajas.

### Destellos de luces altas

Tire la palanca ligeramente hacia el volante.

### Luces con retardo de seguridad (Sistema follow me home)

Apague el vehículo y tire la palanca de las luces intermitentes hacia el volante de la dirección para encender los faros.

Escuchará un sonido corto. Los faros se apagarán automáticamente después de tres minutos si hay alguna puerta abierta, o 30 segundos después de cerrar la última puerta.

Con todas las puertas cerradas, pero dentro de los 30 segundos de demora, abrir cualquier puerta hará que el temporizador de tres minutos se reinicie.

Las luces de seguridad se pueden cancelar tirando de nuevo la palanca de las luces intermitentes hacia el volante de la dirección o conectando el encendido.

# Iluminación

## ENCENDIDO AUTOMÁTICO DE FAROS (Si está equipado)



E70719

**Nota:** Si ha activado los faros automáticos, solamente se pueden encender las luces altas cuando los faros se han encendido automáticamente

Los faros se encenderán y apagarán automáticamente dependiendo de la luz ambiental.

## INTERMITENTES



E102016

**Nota:** Mueva ligeramente la palanca hacia arriba o hacia abajo para hacer que los intermitentes destellen únicamente tres veces. Esta función es muy útil para realizar sobrepasos en rutas y autopistas.

La luz intermitente puede programarse para destellar una o tres veces, para programarlo debe realizar los siguientes pasos, desde el Menú del sistema de audio:

- Menú
  - Ajustes del vehículo
    - Ind.cambio de carril
      - Un destello
      - Tres destellos.

## LUCES INTERIORES

### Luz de cortesía

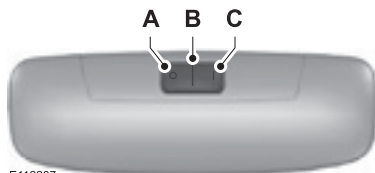

E112207

- A Desactivado
- B Contacto de la puerta
- C Encendido

Si se coloca el interruptor en la posición B, las luces de cortesía se encienden cuando se desbloquea o se abre una puerta o el portón trasero. Si deja una puerta abierta con el interruptor de encendido en OFF, las luces de cortesía se apagarán automáticamente después de poco tiempo para evitar que se descargue la batería del vehículo. Para volver a encenderlas, cambie el encendido a ON por un momento.

Las luces de cortesía también encenderán cuando se apague el interruptor de encendido. Se apagarán automáticamente después de un tiempo corto o cuando se ponga en marcha el motor.

Si se coloca el interruptor en la posición C con el interruptor de encendido en OFF, se encenderán las luces de cortesía. Se apagarán automáticamente des-



## Iluminación

pués de poco tiempo para evitar que se descargue la batería del vehículo. Para volver a encenderlas, cambie el encendido a ON por un momento.

### Luces de lectura



E112208

Si se desconecta el encendido, las luces de lectura se apagarán automáticamente después de algún tiempo para evitar que se descargue la batería del vehículo. Para volver a encenderlas, conecte el encendido por un momento.

### Luz de espejo de cortesía

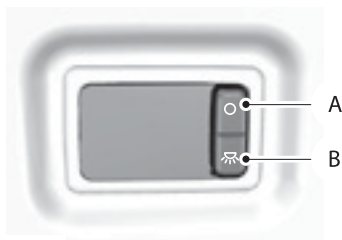

E72900

A Desconexión

B Conexión

Si desconecta el encendido, las luces del espejo de cortesía se apagan automáticamente tras un breve periodo de tiempo, para evitar que se descargue la batería. Para encenderlas de nuevo, conecte el encendido durante un breve periodo de tiempo.

### FAROS ANTINEBLA DELANTEROS (Si está equipado)



E70721

#### PELIGRO

 Únicamente utilice los faros antiniebla delanteros cuando la visibilidad esté considerablemente restringida debido a la niebla, nieve o lluvia.

### FARO ANTINEBLA TRASERO (Si está equipado)



E70720

#### AVISOS

 Solo utilice el faro antiniebla trasero cuando la visibilidad sea menor a 50 metros.

 No utilice el faro antiniebla trasero cuando esté lloviendo o nevando y la visibilidad sea mayor a 50 metros.

## Ventanillas y espejos retrovisores

### ALZACRISTALES ELÉCTRICOS (SI está equipado)

#### AVISOS

 No deje a los niños solos en el vehículo ni les permita jugar con los alzacristales eléctricos. Podrían sufrir lesiones graves.

 Al activar los alzacristales eléctricos, debe verificar que estén libres de obstrucciones y asegurarse de que los niños o mascotas no estén cerca de las aberturas de la ventana.



**Nota:** Cuando conduzca su vehículo con las ventanillas traseras abiertas, es posible que note un ruido a golpeteo en el habitáculo provocado por el aire que ingresa, lo cual es normal. Este efecto de turbulencia es característico en todos los vehículos con mayor o menor intensidad, y es producido por la diferencia de presión entre el exterior y el interior del vehículo. Tal efecto tiende a aumentar con la velocidad del vehículo y es posible disminuirlo mediante la apertura de las ventanillas delanteras entre 5 a 10 centímetros.

Accione y mantenga accionado los interruptores de las ventanillas, hacia arriba o hacia abajo, para abrir o cerrar las ventanillas.

### Apertura de un solo toque (Si está equipado)

Oprima brevemente el interruptor y suéltelo. Oprímalo o levántelo nuevamente para detener la ventanilla.

### Cierre de un solo toque (Si está equipado)

Levante brevemente el interruptor y suéltelo. Oprímalo o levántelo nuevamente para detener la ventanilla.

### Bloqueo de ventanillas (Si está equipado)



Oprima el botón indicado para bloquear o desbloquear los interruptores de las ventanillas traseras. Se iluminará cuando el bloqueo se encuentre activado.

## Ventanillas y espejos retrovisores

### **Función de protección (Si está equipado)**

Mientras la ventanilla se cierra, si detecta un obstáculo en el camino, se detendrá automáticamente y revertirá la dirección.

### **Restablecimiento de la función de protección**

#### **PELIGRO**



La función de protección permanece desactivada hasta que se lleva a cabo el restablecimiento de la memoria.

Para garantizar la activación de la función de protección, se deshabilitará el movimiento de un toque rápido hacia arriba si se presenta alguna de las siguientes condiciones:

- La batería se ha desconectado.
- Se han realizado más de 40 movimientos de la ventana hacia arriba o hacia abajo sin abrirla ni cerrarla por completo.
- Se han detectado 20 movimientos de la función de protección consecutivos.

Si se produce uno de los eventos anteriores, debe restablecer la función de protección por separado para cada ventanilla. Para hacerlo, levante y mantenga levantado el interruptor hasta que la ventanilla se cierre por completo y mantenga en la misma posición el interruptor un segundo más. Para comprobar si se ha habilitado, abra la ventanilla y trate de activar la característica de un toque rápido hacia arriba.

### **Apertura y cierre global (Si está equipado)**

**Nota:** Para que esta característica pueda funcionar, el encendido debe estar desconectado y la función de demora de accesorios no debe estar activada.

**Nota:** Su concesionario puede activar o desactivar esta característica.

Puede abrir y cerrar las ventanillas del vehículo con el control remoto.

### **Cómo abrir las ventanillas**

Mantenga oprimido el botón de desbloqueo del control remoto para comenzar a abrir las ventanillas.

Oprima el botón de bloqueo o desbloqueo del control remoto para detener el movimiento.

### **Cómo cerrar las ventanillas**

#### **PELIGRO**



Antes de hacer funcionar los alzacristales eléctricos, debe verificar que estén libres de obstrucciones y asegurarse de que no haya niños ni mascotas cerca de las aberturas de las ventanillas.

Mantenga oprimido el botón de bloqueo del control remoto para comenzar a cerrar las ventanillas.

Oprima el botón de bloqueo o desbloqueo del control remoto para detener el movimiento.

## Ventanillas y espejos retrovisores

### Demora de accesorios (Si está equipado)

Puede usar los interruptores de las ventanillas por varios minutos después de desconectar el encendido o hasta que se abra cualquier puerta delantera.

### ESPEJOS RETROVISORES EXTERIORES

#### Espejos eléctricos exteriores

#### PELIGRO



No ajuste los espejos cuando el vehículo esté en movimiento.

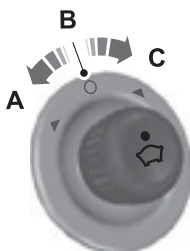

E71280

- A Espejo izquierdo
- B Desactivado
- C Espejo derecho

Mueva en la dirección que indican las flechas para inclinar el espejo.



E71281

#### Espejos plegables exteriores

Empuje el espejo hacia el cristal de la ventanilla de la puerta. Asegúrese de fijar por completo el espejo en su soporte al volverlo a colocar en la posición original.

#### Espejos para puntos ciegos integrados

#### PELIGRO



Los objetos en el espejo para puntos ciegos se ven más cerca de lo que están en realidad.

## Ventanillas y espejos retrovisores

Los espejos para puntos ciegos tienen una sección exterior curva. Están diseñados para incrementar su visibilidad a los lados del vehículo.

Revise primero el espejo principal antes de cambiar de carril y luego el espejo para puntos ciegos. Si no se ve ningún vehículo en el espejo para puntos ciegos y el tránsito en el carril adyacente está a una distancia segura, ponga la luz intermitente para indicar que intenta cambiar de carril. Mire brevemente por encima del hombro para verificar que no haya tráfico, y cambie de carril con cuidado.

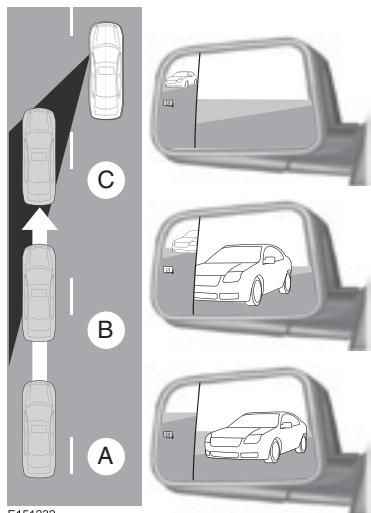

La imagen del vehículo que se aproxima se ve pequeña y cerca del borde interno del espejo principal cuando está a cierta distancia. La imagen se hace más grande y comienza a moverse hacia fuera del espejo principal conforme el vehículo se acerca (A). La imagen saldrá del espejo principal y comenzará a aparecer en el espejo para puntos ciegos, conforme el

vehículo se acerca (B). El vehículo pasará a su zona de visión periférica conforme salga del espejo para puntos ciegos (C).

### ESPEJO RETROVISOR INTERIOR

#### PELIGRO

 No ajuste el espejo cuando el vehículo esté en movimiento.

**Nota:** No limpie el alojamiento ni los vidrios de ningún espejo con abrasivos, combustibles u otros productos de limpieza fuertes a base de petróleo o amoníaco.

Puede ajustar el espejo interior según su preferencia. Algunos espejos también tienen un segundo punto de pivote. Esto le permite mover el espejo hacia arriba o abajo y de lado a lado.

Tire la lengüeta debajo del espejo hacia usted para reducir el reflejo por la noche.

#### Espejo con atenuación automática (Si está equipado)

**Nota:** No bloquee los sensores en la parte delantera y trasera del espejo. El desempeño del espejo podría verse afectado. Asimismo, la presencia de un pasajero o una cabeza elevada en el asiento trasero central puede impedir que la luz llegue al sensor.

El espejo se atenuará de manera automática para reducir el reflejo cuando se detecten luces brillantes desde detrás del vehículo. Volverá automáticamente al reflejo normal cuando seleccione reversa (marcha atrás) para asegurarse de que tiene una visión clara al retroceder.

# Cuadro de instrumentos

## INDICADORES

### Versión Nafta/Gasolina

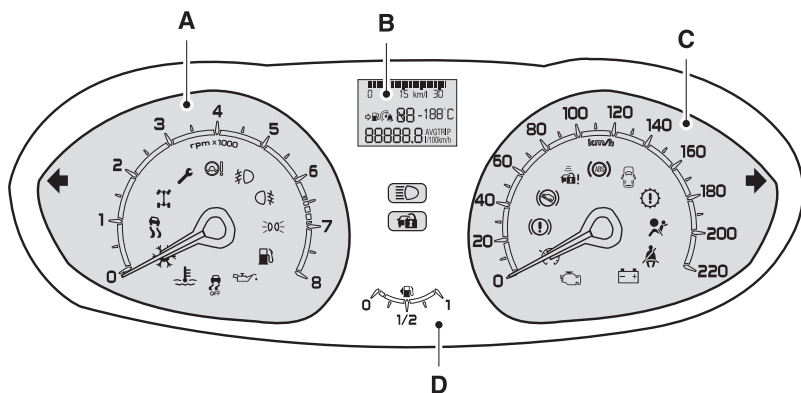

### Versión Diesel

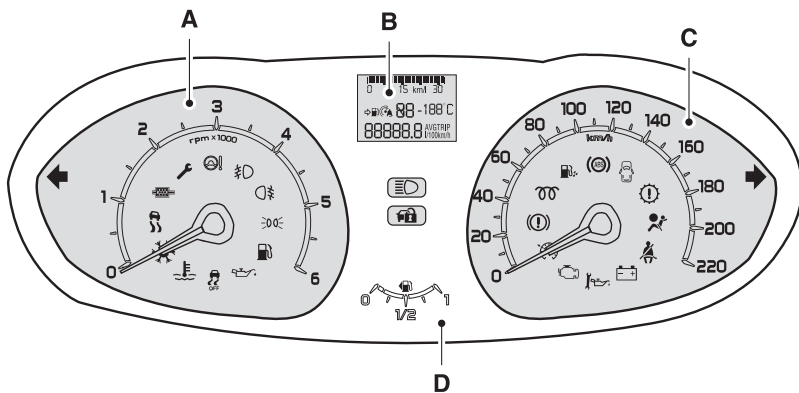

## Cuadro de instrumentos

- A Tacómetro
- B Pantalla de información
- C Velocímetro
- D Indicador de combustible

### Tacómetro

Indica la velocidad del motor en revoluciones por minuto. Si maneja con la aguja del tacómetro continuamente en la parte superior de la escala, puede dañar el motor.

### Pantalla de información

- Odómetro total / odómetro parcial / consumo de combustible instantáneo
- Temperatura del aire exterior (si está equipado)
- Computadora de abordo. Véase **Computadora de abordo** (página 56).

### Indicador de combustible

Conecte el encendido. El indicador de combustible indicará aproximadamente cuánto combustible queda en el tanque. El indicador de combustible puede variar levemente cuando el vehículo está en movimiento o en una pendiente. La flecha adyacente al símbolo de la bomba de combustible indica en qué lado del vehículo está ubicada la boca de llenado de combustible.

### Pantalla de información - Vehículos con caja automática

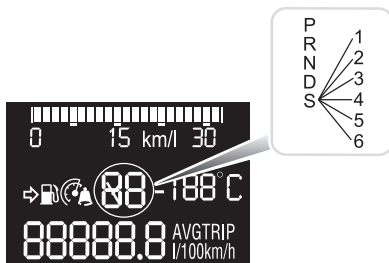

Si selecciona el modo manual en la posición S, se mostrarán las velocidades utilizadas. Véase **Transmisión automática** (página 99).

### Velocidad máxima del motor

En determinadas condiciones, el sistema de administración electrónica limita la velocidad del motor (corte de suministro de combustible) a un valor inferior al predeterminado, para evitar que el motor se dañe. Este límite de velocidad puede ocurrir cuando el vehículo se detiene o circula a velocidades menores a los 10 km/h, y no se lo considera una falla del motor.

### PELIGRO

 Cuando el motor está en marcha, mantenga la ropa, como las corbatas y otros objetos, lejos de los componentes giratorios del motor para evitar lesiones graves.

## Cuadro de instrumentos

### INDICADORES Y LUCES DE ADVERTENCIA

Las siguientes luces de advertencia e indicadores lo alertarán de una condición del vehículo que puede volverse grave. Al arrancar el motor se encenderán algunas luces para probar su funcionamiento. Si alguna de las luces permanece encendida después de arrancar el vehículo, consulte las indicaciones del presente manual para obtener información adicional.

**Nota:** Algunos indicadores de advertencia aparecen en la pantalla de información y funcionan igual que una luz de advertencia, pero no aparecen al encender el vehículo.

#### Sistema de frenos antibloqueo



Si se enciende mientras usted conduce, indica una falla.

Seguirá teniendo el sistema de frenos normal (sin sistema de frenos antibloqueo o ABS). Haga que un concesionario oficial verifique el sistema tan pronto como sea posible.

#### Indicador del sistema antirrobo



Destella cuando se activa el sistema antirrobo.

#### Airbag



Si esta luz se enciende durante la conducción, esto indica que existe una falla. Haga que un concesionario oficial revise el sistema.

#### Batería



Si esta luz se enciende durante la conducción, esto indica que existe una falla. Apague todo el equipo eléctrico innecesario. Haga que un concesionario oficial revise de inmediato el sistema.

#### Sistema de frenos



Se ilumina cuando aplica el freno de estacionamiento, cuando el nivel de líquido de frenos es bajo, o si hay una falla en el sistema de frenos antibloqueo.

#### PELIGRO



Reduzca la velocidad gradualmente y detenga el vehículo tan pronto como pueda hacerlo de manera segura. Use los frenos con cuidado.

Si se enciende cuando está conduciendo, verifique que el freno de estacionamiento no esté activado. Si no lo está, entonces significa que hay una falla. Solicite a un concesionario oficial que revise de inmediato el sistema.

#### Temperatura del líquido refrigerante

#### PELIGRO



No reanude su viaje si se enciende a pesar de que el nivel del líquido refrigerante sea el correcto. Solicite a un concesionario oficial que revise de inmediato el sistema.



Si la luz roja permanece encendida o se enciende cuando arranca el motor o mientras está conduciendo, significa que hay una falla relacionada con el líquido refrigerante del motor. Pare el vehículo tan pronto como pueda, de manera segura, y apague el motor. Revise el nivel del líquido refrigerante. Véase **Comprobación del refrigerante de motor** (página 143).



## Cuadro de instrumentos

### Control de velocidad crucero (Si está equipado)



Esta luz se enciende cuando selecciona una velocidad mediante el sistema de control de velocidad. Véase **Control automático de velocidad** (página 110).

### Luces intermitentes



Parpadean durante el funcionamiento. Una aceleración repentina en la frecuencia de las luces intermitentes es una señal de que existe una falla en la lámpara. Véase **Cambio de lámparas** (página 147).

### Puertas abiertas

Se ilumina cuando el encendido está conectado y permanece así si alguna de las puertas, el capó o el portón trasero están mal cerrados.



### Luz de accionamiento de tracción 4x4 (Si está equipado)

Se enciende cuando se activa la tracción en las cuatro ruedas. Si parpadea, significa que el sistema 4x4 está en condiciones de sobrecalentamiento.



### Filtro del escape (Motor Diesel)



Se ilumina cuando el filtro de partículas del escape está saturado. Véase **Arranque de un motor diesel** (página 84).

### Faros antiniebla delanteros (Si está equipado)



Éste se activa cuando se encienden los faros antiniebla delanteros.

### Luz de advertencia de hielo (Si está equipado)

#### PELIGRO



Aún si la temperatura aumenta a más de 4°C no hay garantía de que el camino esté libre de peligros por causa de las inclemencias del tiempo.



Se ilumina en color naranja cuando la temperatura del aire exterior está entre los 4°C y los 0°C. Se enciende de color rojo cuando la temperatura se encuentra por debajo de los 0°C.

### Testigo de pre-calentadores (Motor Diesel)



Si se ilumina, espere hasta que la luz se apague antes de arrancar.

### Faros encendidos



Se activa cuando enciende las luces bajas o las luces de posición delanteras y traseras.

### Asistencia de arranque en pendientes - HLA (Si está equipado)



Si se ilumina mientras usted conduce, indica una falla.

## Cuadro de instrumentos

### Nivel de combustible bajo



Si se enciende mientras conduce, cargue combustible lo antes posible.

### Luces altas



Se activa cuando enciende las luces altas. Destellará al utilizar destellos de luces altas.

### Intervalo de mantenimiento



Se ilumina cuando el vehículo ha alcanzado el kilometraje o el tiempo (lo que ocurra primero) programado en el que debe realizar el servicio de mantenimiento de acuerdo con las tablas de mantenimiento del manual / libreta de Garantía y mantenimiento.

### Testigo de cambio de aceite (solo Diesel)



El testigo de cambio de aceite advierte de que el motor necesita un cambio del aceite.

### Presión de aceite

#### PELIGRO



No reanude su viaje si se enciende a pesar de que el nivel del aceite sea el correcto. Solicite a su concesionario oficial que revise de inmediato el sistema.



Si se mantiene encendida o si se ilumina mientras usted conduce, indica una falla. Pare el vehículo tan pronto como pueda, de manera segura, y apague el motor. Compruebe el nivel de aceite del motor.

### Dirección asistida eléctrica



Si se ilumina mientras usted conduce, indica una falla del sistema de dirección asistida eléctrica. Continuará teniendo el control total de la dirección pero le costará más trabajo mover el volante. Haga que un concesionario oficial verifique el sistema tan pronto como sea posible.

### Funcionamiento incorrecto del tren motriz



Si se enciende cuando está conduciendo, significa que se ha detectado una falla en el tren motriz. Comuníquese de inmediato con un concesionario oficial.

### Faros antiniebla traseros (si está equipado)



Éste se activa cuando enciende los faros antiniebla traseros.

### Recordatorio de cinturón de seguridad



Véase Recordatorio de Cinturones de Seguridad (página 20).

### Anomalía de funcionamiento del motor



Si el indicador de anomalía de funcionamiento de motor permanece encendido luego de poner en marcha el motor, significa que el sistema de Diagnóstico a bordo (OBD) ha detectado una falla del sistema de control de emisiones del vehículo. Consulte la sección Diagnóstico a bordo (OBD) en el capítulo Combustible y reabastecimiento para obtener más información sobre el servicio a su vehículo. Véase **Sistema de control de emisiones** (página 92).

## Cuadro de instrumentos

Si la luz parpadea, se está produciendo una falla de encendido del motor que podría dañar el catalizador del vehículo. Conduzca de manera moderada (evite aceleraciones y desaceleraciones bruscas) y haga revisar su vehículo inmediatamente.

**Nota:** En condiciones de falla de encendido del motor, las temperaturas excesivas de escape podrían dañar el catalizador u otros componentes del vehículo.

La luz indicadora de anomalía de funcionamiento del motor se activa al conectar el encendido antes de arrancar el motor para revisar el foco y para indicar si el vehículo está listo para prueba de inspección y mantenimiento (I/M).

Normalmente, la luz de anomalía de funcionamiento del motor permanecerá encendida hasta que el motor arranque y luego se apagará si no se presentan desperfectos.

Sin embargo, si después de 15 segundos, la luz de anomalía de funcionamiento del motor parpadea ocho veces, significa que el vehículo no está listo para la prueba de inspección y mantenimiento (I/M). Véase **Sistema de control de emisiones** (página 92).

### Control de estabilidad (Si está equipado)



Mientras está conduciendo, se ilumina durante la activación del sistema. Luego de conectar el encendido, si no se ilumina o está iluminada constantemente mientras está conduciendo, indica una falla. Durante una falla, el sistema se apagará. Haga que un concesionario oficial verifique el sistema tan pronto como sea posible.

### Control de estabilidad desactivado



Se enciende cuando desactiva el sistema. Se apagará cuando usted vuelva a activar el sistema o cuando desconecte el encendido.

### Agua en el combustible (Motor Diesel)



Éste se enciende si existe una cantidad excesiva de agua en el filtro de combustible. Drene el agua inmediatamente del filtro de combustible diesel. Véase **Separador de agua del filtro de combustible** (página 144).

Véase: **Bajo el capó - vista de conjunto - 1.5L Duratorq TDCI** (página 138)

### SEÑALES ACÚSTICAS DE AVISO E INDICADORES

#### Puerta abierta

Suena cuando el vehículo supera el límite de velocidad predeterminado y cuando una de las puertas ha quedado abierta o entreabierta. La campanilla solo sonará una vez.

#### Faros encendidos

Suena cuando se desconecta el encendido y se abre la puerta del conductor, dejando encendidos los faros o las luces de estacionamiento.

#### Luces con retardo de seguridad (Sistema follow me home)

Suena cuando se activan las luces con retardo de seguridad.

## Cuadro de instrumentos

### Encendido conectado (solo para vehículos sin llave)

Suena si el encendido queda conectado y la puerta del conductor del vehículo se encuentra abierta o entreabierta. La campanilla solo se detendrá cuando se cierre la puerta o cuando se desconecte el encendido.

### Nivel de combustible bajo

Suena cuando el nivel de combustible alcanza el nivel bajo (1/16<sup>o</sup>) de su capacidad. Suena una sola vez por ciclo de llave de encendido.

### Visualización del centro de mensajes

Suena cada vez que el centro de mensajes muestra un mensaje de advertencia.

### Freno de estacionamiento

Suena cuando el vehículo supera el límite de velocidad predeterminado con el freno de estacionamiento activado. Se detendrá apenas detenga el vehículo o suelte el freno de estacionamiento.

### Recordatorio de cinturón de seguridad

#### PELIGRO

 El recordatorio de cinturón de seguridad permanece en modo suspendido cuando los cinturones de seguridad delanteros se han abrochado. Se reactivará si uno de ellos se desabrocha.

 No se siente sobre un cinturón de seguridad abrochado para evitar que suene la campanilla de recordatorio del cinturón de seguridad. El sistema de protección para ocupantes solo proporciona la máxima protección cuando se usa el cinturón de seguridad adecuadamente.

Suena cuando la velocidad del vehículo supera el límite de velocidad predeterminado y el cinturón de seguridad del conductor se encuentra desabrochado. La campanilla dejará de sonar al cabo de cinco minutos.

### Alarma de velocidad

Cuando la alarma de velocidad está activada, cada vez que el vehículo alcance o supere la velocidad seleccionada, sonará una advertencia y la pantalla destellará.

Si la velocidad del vehículo se encuentra, al menos, 5 km/h por encima de la velocidad seleccionada, sonará un pitido doble cada 10 segundos.

## Pantallas informativas

### INFORMACIÓN GENERAL

#### PELIGRO

 Distraerse mientras conduce puede tener como consecuencia la pérdida de control del vehículo, un accidente, daños al vehículo y lesiones a los pasajeros. Ford le recomienda enfáticamente que exteme las precauciones cuando utilice cualquier dispositivo o función que pueda hacerlo perder la concentración. Su responsabilidad principal es manejar en forma segura el vehículo. No recomendamos el uso de dispositivos portátiles mientras maneja; debe cumplir con todas las leyes vigentes en su país.

Diversos sistemas del vehículo se pueden controlar usando los controles de la pantalla de información de la unidad de audio. La información correspondiente aparece en la pantalla de información.

#### Controles de la pantalla de información (Si está equipado)



- Oprima los botones con las flechas hacia arriba y hacia abajo para recorrer y resaltar las opciones de un menú.
- Oprima el botón con la flecha hacia la derecha para ingresar a un submenú.
- Oprima el botón con la flecha hacia la izquierda para salir de un menú.

- Cuando desee volver a la pantalla del menú principal, mantenga oprimido el botón con la flecha hacia la izquierda (botón de escape).
- Oprima el botón "OK" (Aceptar) para seleccionar y confirmar ajustes o mensajes.

### CONSUMO DE COMBUSTIBLE INSTANTÁNEO (si está equipado)



E146280

Indica el consumo actual de combustible.



El símbolo + se activa cuando el valor supera la escala establecida.

Cuanto más alto es el valor indicado en la escala, menor es el consumo de combustible.

### INTERVALO DE MANTENIMIENTO

#### PELIGRO

 El correcto funcionamiento del indicador de intervalo de mantenimiento está totalmente condicionado a la fecha que se establece en la pantalla de información ubicada en el centro del tablero de instrumentos. Asegúrese de que siempre se muestre la fecha correcta.

## Pantallas informativas

**Nota:** El indicador de intervalo de mantenimiento es una característica complementaria a las tablas de mantenimiento programado. Consulte las tablas periódicamente. En caso de discrepancia, la información de las tablas de mantenimiento debe considerarse correcta.



E151133

### Modo de operación

La luz de advertencia de servicio de mantenimiento programado se encenderá:

- Cuando el vehículo alcanza el kilometraje o tiempo indicado en la tabla de mantenimiento programado (lo que ocurra primero) la luz de advertencia del tablero se encenderá para indicar que debe realizarse el servicio de mantenimiento
- En el caso del kilometraje, la tolerancia es más o menos 1000 km del kilometraje definido. Ejemplo, si el intervalo programado es 15000 km, el indicador permanecerá activado desde los 14000 kms hasta los 16000 kms.
- En el caso del tiempo, la tolerancia es más o menos un mes del tiempo definido. Ejemplo, si el intervalo programado es de doce meses, el indicador permanecerá activado desde los once a los trece meses.

Cuando se alcanza una de las condiciones anteriores, el símbolo del indicador de intervalo de mantenimiento parpadeará durante 10 segundos cada vez que se conecte el encendido para avisar que se requiere mantenimiento. Durante este tiempo, verá la siguiente pantalla:



E151134

El indicador de servicio de mantenimiento se apagará cuando:

- el servicio de mantenimiento programado se haya realizado en un concesionario oficial Ford.
- el odómetro haya alcanzado el límite máximo de activación por kilometraje.
- la fecha actual haya alcanzado el límite máximo de activación por tiempo.

Para desactivar manualmente el indicador de servicio de mantenimiento:

**Nota:** Con este procedimiento, el indicador de advertencia no se activará nuevamente hasta el siguiente servicio de mantenimiento.

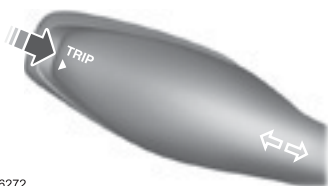

E146272

## Pantallas informativas

1. Oprima brevemente el botón para desplazarse a la pantalla SEr On.
2. Mantenga oprimido el botón durante más de 2 segundos hasta que la pantalla SEr On cambie a SErOFF.



E151135



E151136

### ODÓMETRO

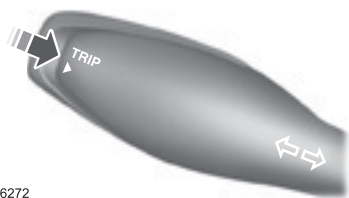

E146272

Oprima el botón para desplazarse por las pantallas:

- Odómetro total
- Odómetro parcial

### Odómetro total

**km**

Registra la distancia total recorrida por el vehículo.

### Odómetro parcial

**TRIP  
km**

Registra la distancia recorrida en cada viaje individual.

Cuando se encuentre en esta pantalla, mantenga presionado el botón Trip hasta que la pantalla aparezca completamente llena de guiones para restablecer esta función.

### COMPUTADORA DE ABORDO (Si está equipado)

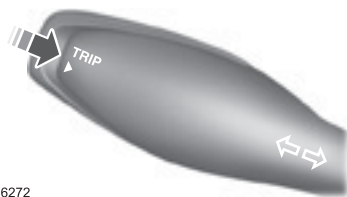

E146272

Oprima el botón para desplazarse por las pantallas:

- Odómetro total
- Odómetro parcial
- Consumo promedio de combustible
- Alarma de velocidad
- Velocidad promedio
- Autonomía de combustible
- Temperatura ambiente exterior (siempre visible).

## Pantallas informativas

Se puede restablecer el odómetro parcial, el consumo promedio de combustible y la velocidad promedio. Para esto, desplácese hasta la pantalla deseada y luego mantenga presionado el botón hasta que la pantalla aparezca completamente cubierta de guiones.

La computadora de abordo incluye las siguientes pantallas de información:

### Odómetro total

**km** Registra la distancia total recorrida por el vehículo.

### Odómetro parcial

**TRIP km** Registra la distancia recorrida en cada viaje individual.

### Consumo promedio de combustible

**AVG km/l** Indica el consumo promedio de combustible a partir del último restablecimiento de la función.

### Alarma de velocidad

 Para ajustar el valor de velocidad deseado para la advertencia de velocidad, seleccione la pantalla de alarma de velocidad.

La alarma de velocidad puede programarse con las siguientes velocidades: 30, 40, 50, 60, 70, 80, 90, 100, 110, 120, 130 y 140 km/h.

Para activar la alarma de velocidad cuando el sistema se encuentra desactivado, observe la siguiente referencia. Partiendo de la alarma desactivada (OFF):

Se programa una alarma de 40km/h:



1. Oprima el botón de restablecimiento durante un lapso de tiempo (dos segundos como mínimo) hasta que se visualice el símbolo de la alarma de velocidad y el indicador de posición OFF comience a parpadear. Esto indica que la pantalla se encuentra ahora en el modo de edición.
2. Libere el botón.
3. Oprima el botón repetidas veces durante un lapso de tiempo menor (menos dos segundos) hasta que la velocidad deseada aparezca en la pantalla.
4. Para guardar esta velocidad, permanezca cinco segundos en esta pantalla o mantenga presionado el botón dos segundos. Escuchará un pitido y la pantalla dejará de parpadear, lo que significa que su selección ha sido guardada.

**Nota:** La velocidad máxima para la alarma que puede seleccionarse es de 140 km/h. Si continúa presionando el botón de restablecimiento repetidamente, la pantalla volverá al modo OFF y volverán a aparecer las velocidades en múltiplos de 10.





## Pantallas informativas

**Nota:** En el modo de establecimiento, la velocidad que puede seleccionarse y que se visualiza después de la pantalla OFF siempre será el siguiente múltiplo de 10 en el velocímetro (es decir, si su velocímetro indica 63 km/h, la alarma de velocidad le dará la opción de 70 a 140 km/h. Si el velocímetro indica 100 km/h, la alarma de velocidad le dará opciones que van de los 110 a los 140 km/h. Si el velocímetro indica 30 km/h, las opciones irán de los 40 a los 140 km/h.

Para desactivar la alarma de velocidad, observe la siguiente referencia. Partiendo de la alarma programada en 100 km/h:



Se desactiva la alarma (OFF):



1. Oprima el botón de restablecimiento durante un lapso de tiempo (dos segundos como mínimo) hasta que se visualice el símbolo de la alarma de velocidad y la unidad de velocidad comience a parpadear. Esto indica que la pantalla se encuentra ahora en el modo de edición.
2. Libere el botón.
3. Oprima el botón una vez durante un lapso de tiempo menor (menos dos segundos); la pantalla que muestra la última velocidad establecida cambiará a OFF.

4. Para guardar esta configuración, permanezca cinco segundos en esta pantalla o mantenga presionado el botón durante, al menos, dos segundos. Escuchará un pitido y la pantalla dejará de parpadear, lo que significa que su selección ha sido guardada.

Para establecer una nueva velocidad cuando la alarma de velocidad está activa, por ejemplo, en 40km/h:



y se requiere aumentar a 100 km/h:



1. Oprima el botón de restablecimiento durante un lapso de tiempo (dos segundos como mínimo) hasta que se visualice el símbolo de la alarma de velocidad y la unidad de velocidad comience a parpadear. Esto indica que la pantalla se encuentra ahora en el modo de edición.
2. Libere el botón.

## Pantallas informativas

3. Oprima el botón repetidas veces durante un lapso de tiempo corto (menos dos segundos) hasta que la velocidad deseada aparezca en la pantalla. La primera pantalla después de presionar el botón por primera vez será la opción OFF. Continúe presionando el botón para ver la siguiente opción de alarma de velocidad.

4. Para guardar esta velocidad, permanezca cinco segundos en esta pantalla o mantenga presionado el botón durante, al menos, dos segundos. Escuchará un pitido y la pantalla dejará de parpadear, lo que significa que su selección ha sido guardada.

### Velocidad promedio

**AVG km/l** Indica la velocidad promedio calculada desde que se restableció por última vez esta función.

### Autonomía de combustible

 Indica la distancia aproximada que el vehículo puede recorrer con el combustible que resta en el tanque. Los cambios en el modo de manejar el vehículo pueden hacer que el valor varíe.

### Indicación de temperatura ambiental exterior

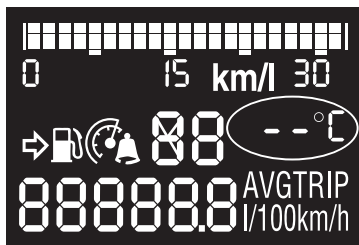

E148857

Esta opción permite ver la temperatura ambiental externa en grados Celsius.

### MENSAJES DE INFORMACIÓN

**Nota:** Dependiendo de las opciones con que cuente el vehículo, no todos los mensajes aparecerán o estarán disponibles.

Es posible que algunos mensajes aparezcan abreviados o acortados según el tipo de grupo de instrumentos que tenga su vehículo.



Oprima el botón "OK" para confirmar que desea eliminar algunos mensajes de la pantalla de información. Los demás mensajes se borrarán automáticamente después de un momento.

Es necesario confirmar ciertos mensajes para poder ingresar a los menús.

## Pantallas informativas



El indicador de mensajes se ilumina para acompañar algunos mensajes. Será de color rojo o ámbar, dependiendo de la gravedad del mensaje, y se quedará encendido hasta que se haya rectificado la causa del mensaje.

Algunos mensajes se complementarán con un símbolo específico del sistema con un indicador de mensaje.

### Airbag

Mensaje	Indicador de mensajes	Acción a tomar
Bolsa de aire averiada. Servicio inmediato	ámbar	Haga que un concesionario oficial verifique el sistema tan pronto como sea posible.

### Alarma

Mensaje	Indicador de mensajes	Acción a tomar
Alarma activada.Revisar vehículo	ámbar	Véase <b>Alarma antirrobo</b> (página 33).
Sistema de alarma averiado Requiere servicio	—	Haga que un concesionario oficial revise el sistema.

### Diesel

Mensaje	Indicador de mensajes	Acción a tomar
Motor precalentando	ámbar	Véase <b>Arranque de un motor diesel</b> (página 84).
Filtro diesel sobrecargado Consultar manual	ámbar	Véase <b>Arranque de un motor diesel</b> (página 84).

## Puertas abiertas

Mensaje	Indicador de mensajes	Acción a tomar
Puerta del conductor abierta	rojo	El vehículo está en movimiento. Detenga el vehículo lo antes posible y cierre la puerta.
Puerta trasera del lado del conductor abierta	rojo	El vehículo está en movimiento. Detenga el vehículo lo antes posible y cierre la puerta.
Puerta del pasajero abierta	rojo	El vehículo está en movimiento. Detenga el vehículo lo antes posible y cierre la puerta.
Puerta trasera del lado del pasajero abierta	rojo	El vehículo está en movimiento. Detenga el vehículo lo antes posible y cierre la puerta.
Capó abierto	rojo	El vehículo está en movimiento. Detenga el vehículo lo antes posible y cierre el capó.
Capó abierto	rojo	El vehículo está en movimiento. Detenga el vehículo lo antes posible y cierre el capó. Véase <b>Apertura y cierre del capó</b> (página 137).
Puerta del conductor abierta	ámbar	El vehículo no está en movimiento. Cierre la puerta.
Puerta trasera izquierda del lado del conductor abierta	ámbar	El vehículo no está en movimiento. Cierre la puerta.
Puerta del pasajero abierta	ámbar	El vehículo no está en movimiento. Cierre la puerta.
Puerta trasera del lado del pasajero abierta	ámbar	El vehículo no está en movimiento. Cierre la puerta.
Capó abierto	ámbar	El vehículo no está en movimiento. Cierre el capó.
Capó abierto	ámbar	El vehículo no está en movimiento. Cierre el capó. Véase <b>Apertura y cierre del capó</b> (página 137).

## Inmovilizador del motor

Mensaje	Indicador de mensajes	Acción a tomar
Falla del inmovilizador. Servicio inmediato	rojo	Haga que un concesionario oficial verifique el sistema tan pronto como sea posible.

# Pantallas informativas

## Sistema de apertura sin llave

Mensaje	Indicador de mensajes	Acción a tomar
Batería de llave baja. Cambiar batería	ámbar	Véase <b>Programación del mando a distancia</b> (página 24).
Apagar el motor. Presionar botón POWER	ámbar	Véase <b>Arranque sin llave</b> (página 81).
Pise el freno para arrancar	–	Véase <b>Arranque sin llave</b> (página 81).
Presione el embrague para arrancar	–	Véase <b>Arranque sin llave</b> (página 81).

## Iluminación

Mensaje	Indicador de mensajes	Acción a tomar
Indicador izquierdo averiado Cambie foco	–	Véase <b>Cambio de lámparas</b> (página 147).
Indicador derecho averiado Cambie foco	–	Véase <b>Cambio de lámparas</b> (página 147).

## Mantenimiento

Mensaje	Indicador de mensajes	Acción a tomar
Nivel bajo de líquido de frenos Servicio inmediato	rojo	Véase <b>Verificación del líquido de frenos y embrague</b> (página 144).
Sistema de frenos averiado Deténgase con cuidado	rojo	Solicite a un concesionario oficial que revise de inmediato el sistema.
Presión baja del aceite del motor Deténgase con cuidado	rojo	Véase <b>Comprobación del aceite de motor</b> (página 141).
Motor averiado. Servicio inmediato	ámbar	Haga que un concesionario oficial verifique el sistema tan pronto como sea posible.
Auto limpiapar./luc. averiados Requiere servicio	ámbar	Haga que un concesionario oficial revise el sistema.
Cambiar aceite del motor Requiere servicio	–	Haga que un concesionario oficial revise el sistema.

## Pantallas informativas

### MyKey

Mensaje	Indicador de mensajes	Acción a tomar
MyKey Vehículo a velocidad máxima	Ámbar	Aparece cuando se usa una MyKey, el límite de velocidad de MyKey está activo y la velocidad del vehículo se acerca a 130 km/h.
MyKey activa Conducir con cuidado	–	Aparece cuando MyKey está activo.
MyKey velocidad limitada a <XXX> km/h	–	Aparece al arrancar el motor cuando se usa una MyKey y el límite de velocidad MyKey está activo.
MyKey Verificar velocidad Conducir c/cuidado	–	Aparece cuando MyKey está activo.
MyKey Cerca de velocidad máxima de vehículo	–	Aparece cuando se usa una MyKey y se alcanza el límite de velocidad MyKey.
MyKey Abrochar cinturón p/ recuperar audio	–	Aparece cuando se usa una MyKey y el sistema Belt-Minder está activo.

### Dirección

Mensaje	Indicador de mensajes	Acción a tomar
Bloqueo dirección averiado Deténgase con cuidado	rojo	Solicite a un concesionario oficial que revise de inmediato el sistema.
Dirección asistida averiada Servicio inmediato	ámbar	Se conservarán todas las funciones de dirección, pero usted deberá ejercer mayor fuerza sobre el volante de dirección. Haga que un concesionario oficial verifique el sistema tan pronto como sea posible.

# Pantallas informativas

## Transmisión

Mensaje	Indicador de mensajes	Acción a tomar
Transmisión averiada. Servicio inmediato	rojo	Solicite a un concesionario oficial que revise de inmediato el sistema.
Transmisión sobrecalentada Deténgase con cuidado	rojo	Bajo ciertas condiciones de conducción, es posible que los embragues de la transmisión se sobrecalienten. En estas circunstancias, es necesario presionar el pedal del freno y detener el vehículo para evitar que se dañe la transmisión. Seleccione N o P y aplique el freno de estacionamiento hasta que se enfríe la transmisión y desaparezca el mensaje de la pantalla.
Vehículo no en Park Seleccionar P	–	Véase <b>Caja de cambios secuencial Powershift</b> (página 99). Véase <b>Arranque de un motor nafta</b> (página 83).
Para arrancar seleccionar N o P	–	Véase <b>Caja de cambios secuencial Powershift</b> (página 99). Véase <b>Arranque de un motor nafta</b> (página 83).
Pise el freno para arrancar	–	Véase <b>Arranque de un motor nafta</b> (página 83).
Para arrancar seleccionar N	–	Véase <b>Caja de cambios secuencial Powershift</b> (página 99). Véase <b>Arranque de un motor nafta</b> (página 83).
Puerta abierta. Poner freno	–	Véase <b>Caja de cambios secuencial Powershift</b> (página 99). Véase <b>Arranque de un motor nafta</b> (página 83).
Tiempo de arranque excedido	–	Véase <b>Arranque de un motor nafta</b> (página 83).
Asistencia freno de pendiente encendido	–	Véase <b>Asistencia de arranque en pendiente - HLA</b> (página 102).
Asistencia freno de pendiente apagado	–	Véase <b>Asistencia de arranque en pendiente - HLA</b> (página 102).

## Control de estabilidad

Mensaje	Indicador de mensajes	Acción a tomar
ABS averiado. Servicio inmediato	ámbar	Haga que un concesionario oficial verifique el sistema tan pronto como sea posible.
Ctrl. estabilidad electrónico reducido	-	Haga que un concesionario oficial revise el sistema.
Ctrl. estabilidad electrónico apagado	-	Véase <b>Programa electrónico de estabilidad (ESP)</b> (página 107).



## FUNCIONAMIENTO

### Aire exterior

Mantenga las admisiones de aire en frente del parabrisas libres de obstrucciones (nieve, hojas, etc.) para permitir que el sistema de climatización funcione en forma eficaz.

### Aire recirculado

#### PELIGRO



El uso prolongado de aire recirculado puede causar que las ventanas se empañen. Si las ventanas se empañan, siga las indicaciones para descongelar y desempañar las mismas.

El aire que se encuentra en el habitáculo de pasajeros volverá a circular. El aire exterior no ingresará al vehículo.

### Calefacción

El desempeño de la calefacción depende de la temperatura del refrigerante del motor.

### Aire acondicionado

**Nota:** El aire acondicionado funciona solo cuando la temperatura es superior a 4°C.

**Nota:** Si utiliza el aire acondicionado, el consumo de combustible de su vehículo será mayor.

El aire es dirigido a través del evaporador donde es enfriado. La humedad se extrae del aire para ayudar a mantener las ventanas desempañadas. La condensación resultante se dirige al exterior del vehículo y, por lo tanto, es normal si ve un pequeño charco de agua debajo de su vehículo.

### Información general sobre el control de la climatización.

Cierre completamente todas las ventanillas.

### Calefacción del interior

Dirija el aire hacia los pies. En condiciones frías o húmedas, dirija un poco de aire hacia el parabrisas y las ventanillas de las puertas.

### Enfriamiento del interior

Dirija el aire hacia la cara.

## CLIMATIZACIÓN MANUAL

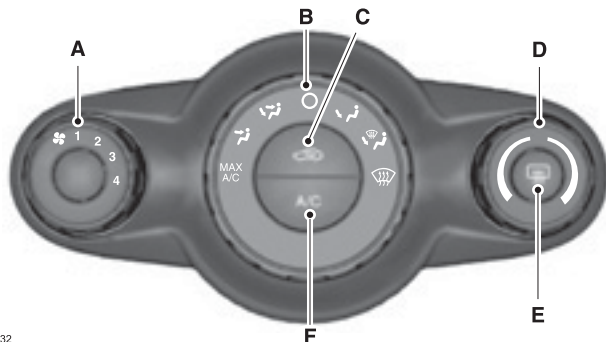

E144832

- A. **Control de velocidad del ventilador:** Controla el volumen de aire que circula en el vehículo. Ajuste para seleccionar la velocidad deseada del ventilador o para apagarlo. Si apaga el ventilador, es posible que el parabrisas se empañe.
- B. **Control de distribución del aire:** Ajuste para seleccionar la distribución de aire deseada.

**MAX A/C:** Seleccione para distribuir el máximo de aire acondicionado a través de las rejillas de ventilación del tablero de instrumentos.

Este modo es más económico y eficiente que el aire acondicionado normal.



Seleccione para distribuir el aire a través de las rejillas de ventilación del tablero de instrumentos.



Seleccione para distribuir el aire a través de las rejillas de ventilación del tablero de instrumentos y del piso.

**○:** Seleccione para desactivar el sistema.

El ventilador y el aire acondicionado se apagarán. Cuando el sistema está desactivado, el aire exterior no puede ingresar al vehículo.



Seleccione para distribuir el aire hacia el piso.



Seleccione para distribuir el aire a través de las rejillas de ventilación del parabrisas y del piso.



Seleccione para distribuir el aire a través de las rejillas de ventilación del parabrisas.

También puede usar esta configuración para desempañar y limpiar el parabrisas de una capa delgada de hielo. También puede aumentar la temperatura y la velocidad del ventilador para mejorar la limpieza.

C. **Aire recirculado:** Oprima el botón para cambiar entre aire externo y aire recirculado. Cuando seleccione aire recirculado, el botón se iluminará y el aire en el habitáculo de pasajeros volverá a circular. Esto puede reducir el tiempo necesario para enfriar el interior y evitar que ingresen olores indeseados.

## Climatización

- D. **Control de temperatura:** Controla la temperatura del aire que circula en el vehículo. Ajuste para seleccionar la temperatura deseada. Si selecciona MAX A/C, el sistema distribuye el aire que vuelve a circular a través de las rejillas de ventilación del panel de instrumentos.
- E. **Desempañador de luneta trasera:** Oprima el botón para desempañar y limpiar la luneta de una delgada capa de vapor.
- F. **Aire acondicionado:** Oprima el botón para activar y desactivar el aire acondicionado. El aire acondicionado enfría el vehículo usando el aire externo o el aire que ha vuelto a circular. Para mejorar el aire acondicionado al comenzar a circular, conduzca con las ventanas ligeramente abiertas durante dos a tres minutos y seleccione el aire recirculado.

### CLIMATIZACIÓN AUTOMÁTICA

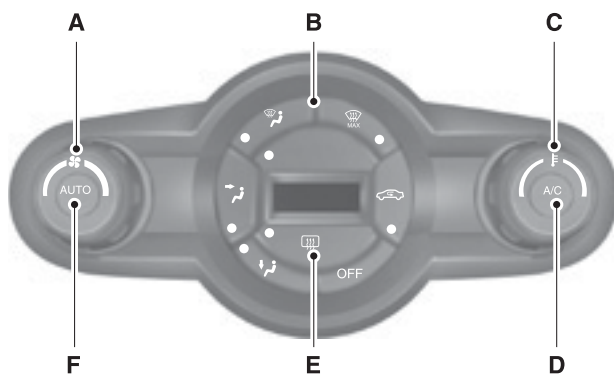

E144831

- A. **Velocidad del ventilador:** Controla el volumen de aire que circula en el vehículo.

Gire el control para seleccionar la velocidad del ventilador que desea. La configuración aparece en la pantalla.

- B. **Control de distribución del aire:** Ajuste para seleccionar la distribución de aire deseada.



Seleccione para distribuir el aire a través de las rejillas de ventilación del piso.



Seleccione para distribuir el aire a través de las rejillas de ventilación del tablero de instrumentos.



Seleccione para distribuir el aire a través de las rejillas de ventilación del parabrisas.



Seleccione para maximizar el flujo de aire y el calor hacia las rejillas de ventilación del pa-

rabrisas.

También puede usar esta configuración para desempañar y limpiar el parabrisas de una capa delgada de hielo.



Oprima el botón para cambiar entre aire externo y aire recirculado. Cuando seleccione aire recirculado, el botón se iluminará y el aire actualmente en el compartimiento de pasajeros volverá a circular. Esto puede reducir el tiempo necesario para enfriar el interior y evitar que ingresen al vehículo olores indeseados.

**OFF:** Seleccione para desactivar el sistema. El ventilador y el aire acondicionado se apagarán. Cuando el sistema está desactivado, el aire exterior no puede ingresar al vehículo.

- C. **Control de temperatura:** Controla la temperatura del aire que circula en el vehículo. Ajuste para seleccionar la temperatura deseada. La configuración aparece en la pantalla.
- D. **Aire acondicionado:** Oprima el botón para activar y desactivar el aire acondicionado. El aire acondicionado enfría el vehículo usando el aire externo o el aire que ha vuelto a circular. Para mejorar el aire acondicionado al comenzar a circular, conduzca con las ventanas ligeramente abiertas durante dos a tres minutos y seleccione el aire recirculado.
- E. **Desempeñador de luneta trasera:** Oprima el botón para desempañar y limpiar la luneta de una delgada capa de vapor.
- F. **AUTO:** Oprima este botón para seleccionar la operación automática. El sistema controlará automáticamente la temperatura, la cantidad y la distribución del aire para alcanzar y mantener la temperatura seleccionada anteriormente.

## CONSEJOS PARA LA CLIMATIZACIÓN INTERIOR

### Consejos generales

**Nota:** El uso prolongado del aire recirculado puede causar que las ventanas se empañen.

**Nota:** Se puede sentir una cantidad pequeña de aire de la ventilación del piso sin importar el ajuste de distribución de aire.

**Nota:** Para reducir la humedad acumulada dentro del vehículo, no maneje con el sistema desactivado o con el aire recirculado activado siempre.

**Nota:** No coloque objetos bajo los asientos delanteros, ya que pueden interferir con el flujo de aire hacia los asientos traseros.

**Nota:** Retire toda la nieve, hielo u hojas del área de admisión de aire en la parte inferior del parabrisas.

Para minimizar la humedad en el sistema de aire acondicionado y reducir los olores desagradables, apague el aire acondicionado y mantenga el ventilador encendido durante, al menos, dos minutos antes de apagar el motor. Haga lo siguiente:

1. Mantenga el motor en funcionamiento.
2. Apague el aire acondicionado presionando el botón A/C.
3. Mantenga encendido el ventilador.
4. Ajuste la temperatura al máximo.
5. Use aire exterior; no aire recirculado.
6. Espere uno o dos minutos; luego apague el motor.

# Climatización

## Calefacción rápida del interior

	<b>Vehículo con climatización manual</b>	<b>Vehículo con climatización automática</b>
1	Ajuste la velocidad del ventilador al máximo.	Ajuste la velocidad del ventilador al máximo.
2	Ajuste el control de temperatura al máximo.	Ajuste el control de temperatura al máximo.
3	Ajuste el control de distribución de aire hacia la posición del piso	Presione el botón del piso para distribuir aire hacia el piso.

## Configuración recomendada para la calefacción

	<b>Vehículo con climatización manual</b>	<b>Vehículo con climatización automática</b>
1	Ajuste la velocidad del ventilador a la posición 3	Presione el botón automático.
2	Ajuste el control de temperatura al punto medio de la configuración caliente.	Ajuste el control de temperatura a la configuración deseada.
3	Ajuste el control de distribución de aire hacia la posición del piso y del parabrisas.	

## Enfriamiento rápido del interior

	<b>Vehículo con climatización manual</b>	<b>Vehículo con climatización automática</b>
1	Ajuste la velocidad del ventilador al máximo.	Presione el botón automático.
2	Ajuste el control de temperatura a la posición MAX A/A.	Ajuste el control de temperatura en su nivel de enfriamiento más bajo.
3	Ajuste el control de distribución de aire hacia la posición del tablero de instrumentos.	

# Climatización

## Configuración recomendada para el aire acondicionado

	<b>Vehículo con climatización manual</b>	<b>Vehículo con climatización automática</b>
1	Ajuste la velocidad del ventilador a la posición 3.	Presione el botón automático.
2	Ajuste el control de temperatura al punto medio de la configuración fría.	Ajuste el control de temperatura a la configuración deseada.
3	Ajuste el control de distribución de aire hacia la posición del tablero de instrumentos.	Abra todas las rejillas de ventilación de aire del tablero de instrumentos y dirija el flujo de aire hacia donde desee.

## Vehículo detenido durante períodos extendidos bajo temperaturas ambiente extremadamente altas

	<b>Vehículo con climatización manual</b>	<b>Vehículo con climatización automática</b>
1	Aplique el freno de estacionamiento.	Aplique el freno de estacionamiento.
2	Mueva la palanca selectora de transmisión a la posición P para transmisión secuencial Powershift o Neutral/Punto muerto para transmisión manual.	Mueva la palanca selectora de transmisión a la posición P para transmisión secuencial Powershift o Neutral/Punto muerto para transmisión manual.
3	Ajuste la velocidad del ventilador según desee.	Presione el botón automático.
4	Ajuste el control de temperatura a la posición A/A MÁX.	Ajuste el control de temperatura en bajo.
5	Ajuste el control de distribución de aire hacia la posición del tablero de instrumentos.	Ajuste el control de distribución de aire hacia la posición del tablero de instrumentos.

## Cómo desempañar y quitar la escarcha del parabrisas o la ventanilla lateral en condiciones de clima frío

	Vehículo con climatización manual	Vehículo con climatización automática
1	Presione el botón del desempañador del parabrisas.	Oprima el botón del desempañador del limpiaparabrisas.
2	Ajuste el control de temperatura a la configuración deseada.	Ajuste el control de temperatura a la configuración deseada.
3	Dirija las rejillas de ventilación laterales del tablero de instrumentos hacia las ventanillas laterales.	Dirija las rejillas de ventilación laterales del tablero de instrumentos hacia las ventanillas laterales.
4	Ajuste la velocidad del ventilador al máximo.	

## DESEMPAÑADOR DE LUNETA TRASERA



Utilícelo para desempañar rápidamente la luneta trasera. Debe conectarse solamente cuando sea necesario.

Para activar o desactivar, pulse el interruptor.

**Nota:** El desempañador de la luneta trasera funciona únicamente cuando el motor se encuentre en funcionamiento.

# Asientos

## MODO CORRECTO DE SENTARSE

### PELIGRO

⚠ Siéntese siempre derecho contra el respaldo, con los pies en el piso.

⚠ No recline excesivamente el respaldo, ya que esto podría causar que el ocupante se deslice por debajo del cinturón de seguridad, lo que le provocaría graves lesiones en caso de un choque.

⚠ No coloque objetos más altos que el respaldo para reducir el riesgo de lesiones graves en caso de choque o durante una frenada brusca.

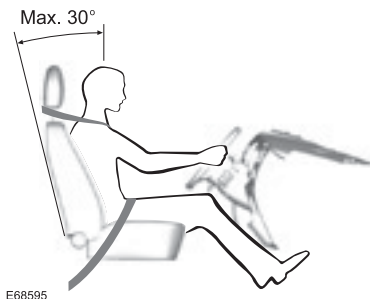

El uso correcto de estos componentes proporciona mejor protección para los ocupantes en caso de accidente.

### PELIGRO

⚠ Nunca ajuste los asientos cuando el vehículo esté en movimiento.

⚠ Solamente si el cinturón de seguridad se utiliza adecuadamente, puede sujetar el cuerpo en una posición que permita al airbag lograr un efecto máximo.

## Posición de conducción correcta

- Siéntese en la posición más vertical posible y con el respaldo no reclinado más de 30°.
- Ajuste el apoyacabezas.
- No coloque el asiento delantero demasiado cerca del tablero. Lo mismo aplica para el acompañante.
- El conductor debe sostener el volante con los brazos ligeramente doblados, así como las piernas, para que pueda presionar los pedales por completo.
- Coloque la correa de hombro del cinturón de seguridad sobre el centro de su hombro y la correa de caderas apretada alrededor de sus caderas.

Asegúrese de que la posición de conducción le sea cómoda y que puede mantener total control del vehículo.

## APOYACABEZAS

### PELIGRO

⚠ Levante el apoyacabezas trasero cuando un pasajero ocupe el asiento trasero.

⚠ No se deben quitar los apoyacabezas cuando los asientos delanteros se encuentren en uso.

## Cómo ajustar los apoyacabezas

Ajuste el apoyacabezas de manera que la parte superior quede nivelada con la parte superior de su cabeza.



# Asientos

## Cómo extraer los apoyacabezas

### Apoyacabezas delanteros



E151803

Tire para mover el apoyacabezas hacia arriba.

Oprima el botón de bloqueo 1 para bajar el apoyacabezas o para quitarlo.

### Apoyacabezas traseros laterales

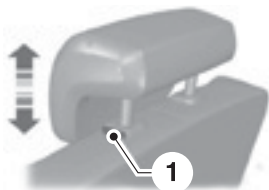

E151804

Tire para mover el apoyacabezas hacia arriba.

Oprima el botón de bloqueo 1 para bajar el apoyacabezas o quitarlo.

## ASIENTOS DE AJUSTE MANUAL

### PELIGRO

 Tire del respaldo para asegurarse de que quedó completamente asegurado después de regresarlo a su posición original. Un asiento sin seguro puede ser peligroso en caso de un frenado repentino o choque.

### PELIGRO

 Trate de mover el asiento hacia atrás y hacia adelante después de soltar la palanca, para asegurarse de que está perfectamente trabado en su enganche.

## Movimiento del asiento hacia atrás y hacia delante



E149153

## Cómo ajustar el soporte lumbar (Si está equipado)



E70729

# Asientos

## Cómo ajustar la altura del asiento del conductor (Si está equipado)



## Ajuste de inclinación



## ASIENTOS TRASEROS

### Reclinación del respaldo

El vehículo posee el asiento trasero dividido 60/40. El asiento trasero permite reclinarse el respaldo parcialmente y/o plegar los asientos para aumentar la capacidad del baúl.

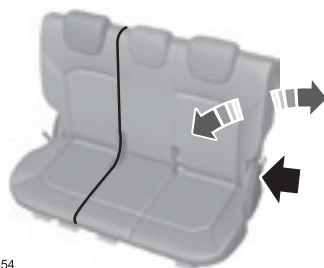



E152354

Con el asiento ocupado, tire de la correa hacia arriba para reclinarse el respaldo.

### Plegado del respaldo

#### PELIGRO

 Al plegar los respaldos del asiento hacia abajo, tenga cuidado de no lastimarse los dedos entre el respaldo y el bastidor del asiento.

 No intente plegar el cojín del asiento trasero hacia adelante sin antes plegar el respaldo del asiento. Véase **Apoyacabezas** (página 73)



1. Tire de la correa lateral hacia arriba.
2. Rebata el respaldo hacia adelante.

## Asientos



1. Para volver el respaldo a su posición original, levante el respaldo hacia la parte trasera del vehículo y gírelo hasta que escuche el clic que lo bloquea en posición vertical.

### Plegado del cojín



1. Con el respaldo rebatido, tire de la correa lateral hacia arriba, y levante el cojín.





2. Gire el cojín hacia arriba.



3. Coloque la correa de sujeción a los apoyacabezas delanteros para mantener los asientos plegados en posición vertical.

### PELIGRO

 Al regresar los respaldos del asiento a su posición original, compruebe que las correas y hebillas del cinturón de seguridad estén a la vista del ocupante y que no queden atoradas detrás del asiento.

 Compruebe que los asientos y sus respaldos estén firme y completamente trabados en sus enganches.

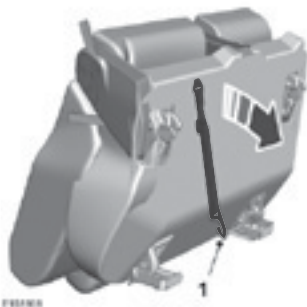

1. Para volver el respaldo a su posición original, desmonte la correa de sujeción, y mueva el cojín hacia abajo.

# Asientos

## APOYABRAZOS DEL ASIENTO DELANTERO (Si está equipado)

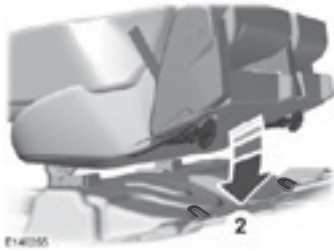

2. Deje caer el cojín a una altura de entre 15 y 20 cm.

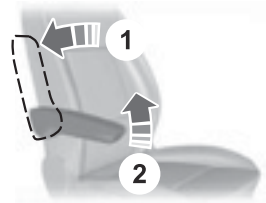

3. Para volver el respaldo a su posición original, levante el respaldo hacia la parte trasera del vehículo y gírelo hasta que escuche el clic que lo bloquea en posición vertical.

**Nota:** Asegúrese de que el asiento y el respaldo estén correctamente asegurados en su posición. Mantenga el área del piso libre de objetos que puedan impedir el enganche correcto del asiento.

## Elementos auxiliares

### TOMACORRIENTES AUXILIARES

#### PELIGRO

 No conecte accesorios eléctricos opcionales en el toma de potencia del encendedor (si está equipado). El uso incorrecto del encendedor puede causar daños no cubiertos por la garantía, y provocar un incendio o graves heridas.

**Nota:** Cuando se conecta el encendido, puede usar el toma de potencia para conectar dispositivos de 12 V, con una corriente máxima de 20 A.

**Nota:** No inserte objetos que no sean un enchufe de accesorio en el toma de potencia. Esto daña la toma y quema el fusible.

**Nota:** No cuelgue del enchufe ningún tipo de accesorio ni abrazadera de accesorio.

**Nota:** No utilice el toma de potencia para hacer funcionar el encendedor.

**Nota:** El uso incorrecto del toma de potencia puede provocar daños que la garantía no cubre.

**Nota:** Mantenga siempre cerradas las tapas de los toma de potencia cuando no estén en uso.

Haga funcionar el motor para usar toda la capacidad del tomacorriente. Para evitar que la batería del vehículo se descargue:

- No utilice el tomacorriente más de lo necesario cuando el motor no esté en marcha.
- Se recomienda encarecidamente desconectar siempre los accesorios del toma de potencia (12 voltios) cuando abandona el vehículo.

### Ubicación

Se pueden encontrar tomas de potencia auxiliar en los siguientes lugares: en la consola central.



junto al asiento trasero del lado derecho (si está equipado).



**Nota:** Si utiliza el tomacorriente cuando el motor no está funcionando, se puede descargar la batería.

**Nota:** Cuando se conecta el encendido, puede usar el tomacorriente para conectar dispositivos de 12 V, con una corriente máxima de 20 A.

**Nota:** Utilice únicamente conectores de accesorios Ford o conectores especificados para utilizarse con tomas estándares SAE.

## Elementos auxiliares

### GUANTERA REFRIGERADA

La guantera puede refrigerarse con el aire del sistema de aire acondicionado.

Al encenderse el aire acondicionado, el aire que entra en la guantera será refrigerado.

Cuando se apaga el aire acondicionado, este aire se mantendrá aproximadamente a temperatura ambiente.

Puede cerrarse la circulación de aire en la guantera, para evitar que entre aire refrigerado al interior del vehículo.

Para abrir o cerrar la circulación de aire en la guantera, gire la válvula ubicada en el interior de la misma.

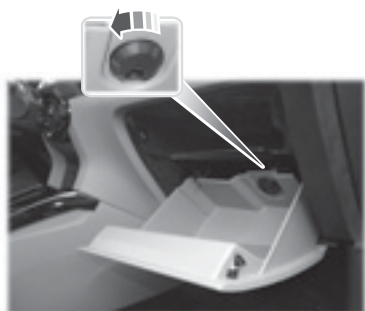

### SOPORTE DEL MATAFUEGOS/EXTINTOR

El soporte del matafuegos/extintor se encuentra alojado debajo del asiento del conductor.



**Nota:** El vehículo no dispone de serie en su equipamiento el matafuegos/extintor.

### PORTABOTELLAS Y POSAVASOS DE LAS PUERTAS DELANTERAS

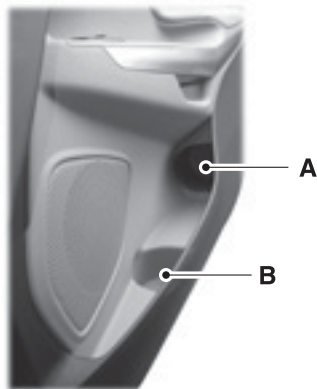

- A Alojamiento portabotellas
- B Alojamiento posavasos

## Elementos auxiliares

### CONSOLA CENTRAL

#### PELIGRO

 Use sólo vasos blandos en el portavasos. Los objetos duros pueden lesionar a alguien en caso de un choque.

La consola de su vehículo está equipada con una variedad de funciones. Éstas incluyen:

- portavasos delanteros
- portavasos traseros



- entrada auxiliar
- USB
- tomacorriente auxiliar.



### PORTALENTES



Los lentes deben colocarse mirando hacia abajo en el portalentes. De lo contrario, podrían caerse cuando se abra el portalentes.

### COMPARTIMIENTO GUARDA OBJETOS DEL ASIENTO DELANTERO



El compartimiento guarda objetos del asiento delantero se unifica debajo del asiento del acompañante.

## Emergencias en el camino

### INFORMACIÓN GENERAL

Si desconecta la batería, el vehículo puede exhibir características de manejo fuera de lo común por unos 8 kilómetros después de volver a conectarla. Esto se debe a que el sistema de gestión del motor se debe reajustar con el motor. No tenga en cuenta el comportamiento inusual del vehículo en este período.

**Nota:** Para los vehículos con una transmisión manual, si la batería se descarga o si instala una batería nueva, el motor no arrancará hasta que usted mantenga presionado el pedal del embrague durante dos segundos, luego lo suelta y aguarda otros dos segundos con el encendido conectado y el motor apagado.

### PELIGRO

 Someter al motor a altas revoluciones durante períodos prolongados puede producir temperaturas muy altas en el motor y en el sistema de escape, lo que significa riesgo de incendio y otros daños.

 No estacione, ni deje en ralentí ni conduzca el vehículo sobre pasto seco u otras superficies secas. El sistema de emisión de gases calienta el compartimiento del motor y el sistema de escape, lo cual crea riesgo de incendio.

 No arranque el motor en un garaje cerrado ni en otras áreas cerradas. Los gases de escape pueden ser tóxicos. Siempre abra la puerta del garaje antes de arrancar el motor.

 Si huele gases de escape dentro del vehículo, solicite a un concesionario oficial que lo revise de inmediato. No conduzca el vehículo si percibe olor a gases de escape.

Al arrancar el motor, evite pisar el acelerador antes y durante la operación. Use el acelerador solo cuando tenga dificultad para arrancar el motor.

### INTERRUPTOR DE ENCENDIDO



E72128

**0** (desconectado): el encendido está desconectado.

**Nota:** Cuando desconecte el encendido y salga del vehículo, no deje la llave puesta en encendido. Esto podría hacer que la batería del vehículo se descargue.

**I** (accesorios): se pueden operar accesorios eléctricos como la radio mientras el motor está apagado.

**Nota:** No deje la llave en esta posición demasiado tiempo para evitar que la batería del vehículo se descargue.

**II** (encendido conectado): todos los circuitos eléctricos funcionan. Las luces e indicadores de advertencia se encienden.

**III** (arranque): pone en marcha el motor. Suelte la llave tan pronto como arranque el motor.

### ARRANQUE SIN LLAVE (Si está equipado)

### PELIGRO

 Es posible que el sistema de arranque sin llave no funcione si la llave está cerca de objetos metálicos o de dispositivos electrónicos como celulares.

 Revise siempre que el bloqueo del volante se encuentre desactivado antes de intentar mover el vehículo.



## Emergencias en el camino

**Nota:** El encendido se desactivará de manera automática, cuando el vehículo haya quedado solo. Esto es para evitar que la batería del vehículo se descargue.

**Nota:** Se debe ubicar una llave válida dentro del vehículo para conectar el encendido y arrancar el motor.

**Nota:** Para arrancar su motor también debe presionar el pedal del freno o del embrague, dependiendo de la transmisión equipada.

### Conexión del encendido

Oprima el botón de arranque una vez. Este se ubica en el tablero de instrumentos cerca del volante. Todos los circuitos y accesorios eléctricos funcionan y las luces e indicadores de advertencia se encienden.



### Arranque del motor

**Nota:** Si suelta el pedal del embrague o freno durante el arranque del motor, el giro de este se detendrá y volverá a encendido conectado.

1. Presione a fondo el pedal del embrague o freno (dependiendo de la transmisión equipada).
2. Oprima brevemente el botón.

### El motor no arranca

El sistema no funcionará si:

- Las frecuencias de la llave están interrumpidas.
- La batería de la llave no tiene carga.

Si no puede para arrancar el vehículo, haga lo siguiente.



1. Sostenga la llave junto a la cubierta de la columna de dirección exactamente como se muestra.
2. Con la llave en esta posición, puede utilizar el botón para conectar el encendido y arrancar el vehículo.

**Nota:** Si suelta los pedales de embrague o freno, o el botón de arranque durante el arranque del motor, el giro de este se detendrá y volverá a encendido. Se mostrará un mensaje en la pantalla.

Cuando el pedal del embrague se presiona a fondo y el motor no gira cuando se oprima el botón de arranque:

1. Presione a fondo los pedales del embrague y el freno.
2. Oprima el botón hasta que el motor arranque.

### Detención del motor con el vehículo detenido

**Nota:** Se desconectará el encendido y todos los circuitos eléctricos, luces de advertencia e indicadores se apagarán.

Oprima brevemente el botón.

### Detención del motor con el vehículo en movimiento

#### PELIGRO



Apagar el motor cuando el vehículo todavía está en movimiento causará pérdida de asistencia para los frenos y la dirección. La dirección no se trabará, pero se necesitará más esfuerzo para moverla. Al desconectar el encendido, algunos circuitos eléctricos, luces de advertencia e indicadores también pueden apagarse.

- Mantenga oprimido el botón de arranque al menos un segundo u oprímalo tres veces dentro de dos segundos.
- Mueva la palanca del selector de transmisión a la posición Neutral y use los frenos para detener el vehículo por completo.
- Cuando el vehículo se haya detenido, desconecte el encendido.

### ARRANQUE DE UN MOTOR NAFTA

**Nota:** Solo puede hacer funcionar el motor de arranque durante un lapso de 10 segundos. La cantidad de intentos de arranque se limita a aproximadamente seis. Si se supera este límite, el sistema no le permitirá intentar nuevamente hasta que haya transcurrido un lapso de 30 minutos.

### Motor frío o caliente

#### Vehículos con transmisión manual

**Nota:** No toque el pedal del acelerador.

**Nota:** Si suelta el pedal del embrague cuando se está poniendo en marcha el motor, el giro del motor se detendrá y volverá a encendido conectado.

1. Presione a fondo el pedal del embrague.
2. Ponga en marcha el motor.

#### Vehículos con transmisión secuencial Powershift

**Nota:** No toque el pedal del acelerador.

1. Mueva la palanca selectora de transmisión a la posición P o N.
2. Ponga en marcha el motor.

### Todos los vehículos

Si el motor no arranca en los próximos 10 segundos, espere un momento e intente de nuevo.

Si el motor no arranca después de tres intentos, espere 10 segundos y siga el procedimiento de motor ahogado.

Si tiene problemas para arrancar el motor cuando la temperatura está por debajo de los - 25 °C, presione el pedal del acelerador hasta la mitad y vuelva a intentarlo.

### Motor ahogado

#### Vehículos con transmisión manual

1. Presione a fondo el pedal del embrague.
2. Oprima por completo el pedal del acelerador y manténgalo así.
3. Ponga en marcha el motor.

### **Vehículos con transmisión secuencial Powershift**

1. Mueva la palanca selectora de transmisión a la posición P o N.
2. Oprima por completo el pedal del acelerador y manténgalo así.
3. Ponga en marcha el motor.

### **Todos los vehículos**

Si el motor no arranca, repita el procedimiento de motor frío o caliente.

### **Velocidad del motor en ralentí después del arranque**

La velocidad a la que el motor se pone en ralentí después del arranque se optimiza para minimizar las emisiones del vehículo y maximizar el confort en el habitáculo y el rendimiento del combustible.

La velocidad en ralentí variará de acuerdo a ciertos factores. Estos incluyen los componentes del vehículo y las temperaturas ambientales, así como las exigencias de los sistemas eléctricos y de climatización.

### **El motor no arranca**

#### **Vehículos con transmisión manual**

Si el motor no gira cuando se presiona a fondo el pedal del embrague y la llave de encendido se gira a la posición III o se presiona el botón de arranque:

1. Presione a fondo los pedales del embrague y el freno.
2. Gire la llave de encendido a la posición III o presione el botón de arranque hasta que el motor arranque.

### **ARRANQUE DE UN MOTOR DIESEL**

#### **Motor frío o caliente**

#### **Todos los vehículos**

**Nota:** Cuando la temperatura se encuentra por debajo de los  $-15^{\circ}\text{C}$ , es posible que deba hacer girar el motor durante 10 segundos.

**Nota:** Solo puede hacer funcionar el motor de arranque durante un lapso de 10 segundos.

**Nota:** Después de una cantidad limitada de intentos por poner en marcha el motor, el sistema no le permitirá intentar nuevamente hasta que haya transcurrido un lapso de 30 minutos.



Conecte el encendido y espere hasta que el indicador de los pre-calentadores se apague.

#### **Vehículos con transmisión manual**

**Nota:** No toque el pedal del acelerador.

**Nota:** Si suelta el pedal del embrague cuando se está poniendo en marcha el motor, el giro del motor se detendrá y volverá a encendido conectado.

1. Presione a fondo el pedal del embrague.
2. Ponga en marcha el motor.

### El motor no arranca

#### Vehículos con transmisión manual

Si el motor no gira cuando se presiona a fondo el pedal del embrague y la llave de encendido se gira a la posición III

1. Presione a fondo los pedales del embrague y el freno.
2. Gire la llave de encendido a la posición III hasta que el motor arranque.

#### FILTRO DE PARTÍCULAS DIESEL

El filtro forma parte del sistema de reducción de emisiones de su vehículo.

Éste filtra las partículas diesel dañinas (hollín) de los gases de escape.

#### Regeneración

##### PELIGRO



No estacione ni deje en ralentí el vehículo sobre hojas secas, pasto seco u otros materiales combustibles. El proceso de regeneración eleva la temperatura de los gases de escape y el escape emanará una cantidad considerable de calor durante y después de la regeneración, y después de haber apagado el motor. Esto es un riesgo potencial de incendio.



Evite quedarse sin combustible.

**Nota:** Durante la regeneración a baja velocidad o a la velocidad en ralentí del motor, es posible que sienta un olor a metal caliente o escuche un sonido de chasquido metálico. Esto se debe a las altas temperaturas que se alcanzan durante la regeneración, y es normal.

**Nota:** Después de apagar el motor, los ventiladores podrían continuar funcionando durante un breve lapso de tiempo.

Un filtro normal debe ser reemplazado periódicamente. El filtro particulado diesel de su vehículo requiere regeneración periódica para funcionar correctamente.

El vehículo realizará este proceso automáticamente.

Si sus viajes cumplen con una de las siguientes condiciones:

- Maneja solo distancias cortas.
- Enciende y apaga el motor con frecuencia.
- Sus viajes contienen un nivel alto de aceleración y desaceleración.

Debe realizar viajes ocasionales bajo las siguientes condiciones para ayudar al proceso de regeneración:

- Conduzca el vehículo, en una ruta o autopista durante un mínimo de 20 minutos. Si durante el viaje se realizan paradas breves, el proceso de regeneración no se verá afectado.
- Evite dejar el motor en ralentí durante largos períodos de tiempo y siempre respete los límites de velocidad y observe el estado del camino.
- No desconecte el encendido.
- Seleccione el cambio apropiado para mantener la velocidad del motor idealmente entre las 1500 y las 3000 RPM.

## Emergencias en el camino

### **CORTE DE COMBUSTIBLE AUTOMÁTICO**

El suministro de combustible puede quedar interrumpido como resultado de una colisión, o una serie de vibraciones (p.ej. impacto al estacionar).

### **Restitución del sistema de combustible**

#### **ADVERTENCIAS**

 No restituya el sistema de combustible si huele a combustible, o percibe alguna fuga.

Para restablecer el sistema:

- Gire el interruptor de encendido a la posición 0.
- Compruebe si hay fugas en el sistema de alimentación de combustible.
- Gire el interruptor de encendido a la posición II. Después de unos segundos, gire la llave de nuevo a la posición 0.
- Lleve a cabo una nueva verificación de fugas en el sistema de alimentación.
- Si no existen fugas, arranque al motor.

### **APAGADO DEL MOTOR**

#### **Vehículos con turbocompresor (Sólo motor diesel)**

#### **PELIGRO**

 No apague el motor cuando esté trabajando a alta velocidad. Si lo hace, el turbocompresor continuará funcionando después que la presión de aceite del motor cae a cero. Esto conducirá al desgaste prematuro del rodamiento del turbocompresor.

Suelte el pedal del acelerador. Espere hasta que el motor haya alcanzado la velocidad de marcha mínima y después apáguelo.

### **LUCES DE EMERGENCIA**



Para accionar las luces de emergencia manualmente presione el botón que se encuentra en el panel de instrumentos. Véase *Guía rápida* (página 10).

### **Luces de parada de emergencia**

Se encenderán las luces de emergencia al accionar repentinamente el freno a una velocidad superior a 80 km/h

### **TRIÁNGULO REFLECTANTE DE EMERGENCIA**

Se proporciona espacio en el baúl.

### **SISTEMA DE ALERTA POST-COLISIÓN**

En caso de una colisión, en la cual se active el sistema de airbags, el vehículo encenderá automáticamente las luces intermitentes de advertencia, se desbloquearán las puertas y sonará una alarma para permitir la rápida detección del vehículo y sus ocupantes.

# Combustible

## PRECAUCIONES DE SEGURIDAD

### PELIGRO

 No llene en exceso el tanque de combustible. La presión en un tanque excesivamente lleno puede causar fugas y aumentar las probabilidades de derrame de combustible e incendio.

 Los combustibles para automóviles pueden causar serias heridas o la muerte si se usan o se manejan de modo indebido.

 El flujo de combustible a través de una boquilla de surtidor de combustible puede producir electricidad estática, lo que podría provocar un incendio si el combustible se bombea hacia un recipiente de combustible no conectado a tierra.

 El etanol y la nafta/gasolina pueden contener benceno, que es un agente cancerígeno.

 Al abastecerse de combustible, apague siempre el motor y nunca permita la presencia de chispas ni llamas cerca de la boca de llenado. Nunca fume mientras carga combustible. El vapor del combustible es extremadamente peligroso en ciertas condiciones. Se debe tener cuidado para evitar la inhalación en exceso de los gases.

Observe las siguientes recomendaciones al manipular combustible para automóviles:

- Apague cualquier artículo de tabaquería y/o llama al descubierto antes de abastecer de combustible el vehículo.
- Siempre apague el vehículo antes de abastecerlo de combustible.

- Los combustibles para automóviles son tóxicos y pueden ser mortales si son ingeridos. La nafta/gasolina es muy tóxica y si se ingiere, puede causar la muerte o lesiones permanentes. Si ingiere combustible, llame a un médico cuanto antes, incluso si no se presentan síntomas inmediatos. Los efectos tóxicos del combustible pueden tardar horas en hacerse notorios.
- Evite inhalar los vapores del combustible. Inhalar demasiado vapor de combustible de cualquier tipo, puede provocar irritación a los ojos y a las vías respiratorias. En casos graves, la respiración excesiva o prolongada de vapor de combustible puede causar enfermedades graves y lesiones permanentes.
- Evite el contacto del combustible con los ojos. Si se salpica de combustible los ojos, quítese los lentes de contacto (si los usa), lávese con agua abundante durante 15 minutos y busque atención médica. Si no busca atención médica adecuada puede sufrir lesiones permanentes.
- Los combustibles también pueden ser dañinos si se absorben a través de la piel. Si se salpica de combustible la piel o la ropa, o bien ambos, quítese de inmediato la ropa contaminada y lávese minuciosamente la piel con agua y jabón. El contacto reiterado o prolongado de la piel con combustibles o sus vapores produce irritación de la piel.

## COMBUSTIBLE

Al retirar la tapa del tanque, puede ser escuchado un silbido. Este ruido es normal, no siendo motivo de preocupación alguna. Para evitar que se derrame combustible por la boquilla de llenado, deje de cargar combustible al segundo corte automático de la pistola del surtidor.

### AVISOS

 No utilice ningún tipo de llama o calor cerca del sistema de alimentación de combustible. El sistema de alimentación de combustible se halla bajo presión. Existe riesgo de lesiones si el sistema de alimentación de combustible tiene un escape.

## CALIDAD DEL COMBUSTIBLE – NAFTA/GASOLINA

Utilice nafta/gasolina sin plomo con un mínimo de 95 octanos (95 RON).

**Nota:** Le recomendamos que utilice solamente combustible de alta calidad, sin aditivos u otras sustancias para el motor.

Puede utilizar nafta/gasolina que contenga hasta 10% etanol.

### Para Argentina

Utilice nafta/gasolina Grado 2 que cumpla con las especificaciones de las resoluciones vigentes de la Secretaría de Energía.

### ATENCIÓN



Su vehículo está preparado para el uso de nafta/gasolina E10. La nafta/gasolina suministrada en Argentina posee un mínimo de 5% y hasta un máximo de 10% de etanol (E10).

## AVISOS

 Utilice siempre nafta/gasolina sin plomo. La nafta/gasolina con plomo ocasiona daños permanentes en el catalizador y en la sonda lambda (sensor del oxígeno contenido en los gases de escape). Ford declina toda responsabilidad por daños debidos al empleo de nafta/gasolina con plomo. Aunque este tipo de daño no está cubierto por la garantía, si erróneamente se ha cargado nafta/gasolina con plomo, no debe dar arranque al vehículo y deberá ponerse inmediatamente en contacto con el Concesionario Ford más próximo.

 Este vehículo no fue diseñado para funcionar con combustibles que contengan aditivos metálicos, incluyendo aditivos a base de manganeso. Estudios realizados indican que estos aditivos causan un deterioro prematuro de los componentes de control de emisiones. Algunos fabricantes de combustibles utilizan manganeso como aditivo en sus naftas/gasolinas. Verifique esta información en la estación de servicio antes de cargar combustible.

## CALIDAD DEL COMBUSTIBLE – GASOIL/DIESEL

Utilice sólo gasoil/diesel de bajo contenido de azufre (hasta 50 ppm). El uso de gasoil/diesel con mayor contenido de azufre produce el daño/obstrucción del filtro de partículas diesel del sistema de escape.

La utilización de gasoil/diesel de bajo contenido de azufre, colabora con la menor emisión de gases contaminantes disminuyendo la cantidad de humo negro y aumentando el rendimiento.

# Combustible

## AVISOS

 Utilice solamente gasoil/diesel de fuentes confiables. Un combustible que contiene niveles elevados de agua o impurezas, compromete la durabilidad de los componentes del sistema de inyección.

 No mezcle gasoil/diesel con aceite, gasolina u otros líquidos. Podría producirse una reacción química.

 No añada querosene, parafina o nafta/gasolina al gasoil/diesel. Esto podría causar daños en el sistema de combustible.

 Si usted no utiliza su vehículo diesel por largos períodos de tiempo, recomendamos poner en marcha el mismo cada 15 días durante al menos 15 minutos. Esto evitará el envejecimiento prematuro del combustible y como consecuencia daños en el sistema de alimentación del motor. Por el contrario si su vehículo diesel permanece parado por un período mayor a un mes recomendamos cambiar el combustible del tanque, antes de encender el motor.

**Nota:** No se recomienda el uso prolongado de aditivos que evitan que se solidifique el combustible.

## Para Argentina

Utilice sólo gasoil/diesel Grado 3 que cumpla con las especificaciones de las resoluciones vigentes de la Secretaría de Energía.

## ATENCIÓN

 Su vehículo esta preparado para el uso de biodiesel B10. En ningún caso esta proporción debe ser superada con el agregado de más biodiesel. El gasoil/diesel suministrado en Argentina posee hasta un 10% de biodiesel (B10).

## Para Chile

Utilice sólo gasoil/diesel grado A1, de bajo contenido de azufre, de acuerdo a la normativa vigente.

## Para países de la región

Si se encuentra de viaje, utilice sólo gasoil/diesel de acuerdo a la siguiente tabla:

Calidad del Combustible Gasoil/Diesel	
Argentina	Grado 3
Bolivia	—
Brasil	S10 ó S50
Chile	A1
Paraguay	S 50
Perú	Diesel B5 S 50
Uruguay	Gasoil 50 S

## Gasoil/diesel de verano o de invierno

Su vehículo ha sido diseñado para funcionar correctamente bajo condiciones de invierno o verano. No debe preocuparse por el cambio de formulación que las petroleras hacen sobre el gasoil/diesel de verano o de invierno.

En condiciones invernales extremas puede requerirse el empleo de aditivos para el gasoil/diesel para evitar la formación de parafina. Deben consultarse las instrucciones en el envase dadas por el fabricante para la correcta proporción.



# Combustible

## AVISOS

 No es recomendable el uso prolongado de aditivos. No adicionar querosén, parafino o nafta/gasolina al gasoil/diesel. Si cargase inadvertidamente nafta/gasolina en lugar de gasoil en el tanque de su vehículo, no intente ponerlo en marcha. Ford declina toda responsabilidad por daños al vehículo producidos por el funcionamiento de su motor con nafta/gasolina en vez de gasoil/diesel. Aunque este tipo de daño no está cubierto por la garantía, deberá ponerse inmediatamente en contacto con el Concesionario Ford más próximo.

 Los daños provocados por el uso de gasoil/diesel de alto contenido de azufre no están cubiertos por la garantía.

## FUNCIONAMIENTO SIN COMBUSTIBLE

Evite quedarse sin combustible, ya que esta situación puede afectar negativamente los componentes del motor.

Si se queda sin combustible:

- Es posible que deba realizar un ciclo de encendido desde encendido desconectado a encendido conectado varias veces después de agregar combustible, para permitir que el sistema bombee el combustible desde el tanque hasta el motor. Al volver a arrancar, el tiempo de giro del motor tomará unos segundos más que lo normal. Con encendido sin llave, solo arranque el motor. El tiempo de giro será más largo que lo usual.
- Normalmente, agregar 4 litros de combustible es suficiente para que vuelva a arrancar el motor. Si el ve-

hículo se queda sin combustible en una pendiente, podrían requerirse más de 4 litros.







## CATALIZADOR

### PELIGRO

 No estacione ni deje en ralentí el vehículo sobre hojas secas, pasto seco u otros materiales combustibles. El escape emanará una cantidad considerable de calor durante el uso y después de apagar el motor. Esto es un riesgo potencial de incendio.

## Conducción con catalizador

### PELIGRO

-  Evite quedarse sin combustible
-  No intente arrancar el motor durante períodos prolongados.
-  No intente hacer funcionar el motor con un cable de bujía desconectado.
-  No empuje o remolque su vehículo para arrancarlo. Use los cables de emergencia con las pinzas aisladas y con un tamaño de cable apropiado. Véase **Uso de cables de emergencia** (página 124).
-  No apague el motor mientras conduce.
-  Para evitar dañar/obturar el catalizador utilice solamente los combustibles recomendados por Ford. Véase **Calidad del combustible** (página 88)

# Combustible

## LLENADO

### PELIGRO

 No intente arrancar el motor si llenó el tanque de combustible con el combustible incorrecto. Esto podría dañar el motor. Solicite a su concesionario oficial que revise de inmediato el vehículo.

 Evite el uso de cualquier tipo de flama o calor cerca del sistema de combustible. El sistema de combustible se encuentra bajo presión. Hay riesgo de lesiones si el sistema de combustible tiene fugas.

 Si utiliza una pistola de aplicación de alta presión para lavar el vehículo, solo rocíe la tapa de llenado de combustible brevemente a una distancia no menor a 20 centímetros.

### Tapón del tanque de combustible



El tapón del tanque de combustible tiene un diseño de giro regular, que necesita dos a tres giros para retirarlo o colocarlo.

Cuando llene el tanque de combustible de su vehículo:

1. Apague el motor.
2. Gire cuidadosamente el tapón del tanque hacia la izquierda dos o tres veces hasta que pueda retirarlo.

3. Cuelgue la correa del tapón de combustible en el gancho de la tapa de llenado.
4. Después de recargar combustible, para instalar el tapón, alinee el mismo con la boca de llenado.
5. Gire el tapón hacia la derecha dos a tres veces hasta que haga clic dos veces.

Si debe reemplazar el tapón, cámbielo por uno que esté diseñado para el vehículo. La garantía al usuario se puede anular por cualquier daño en el tanque de combustible o en el sistema de combustible si no se instala un tapón Ford original.

### PELIGRO

 Extreme las precauciones al cargar combustible para evitar salpicaduras de combustible de la boquilla del surtidor.



Introduzca la boquilla del surtidor hasta la primera muesca, y manténgala en esa posición en la boca de llenado de combustible.

# Combustible

## PELIGRO

 Se recomienda esperar 10 segundos como mínimo antes de extraer la boquilla de llenado de combustible, para que todo el combustible termine de caer en el tanque.

Levante ligeramente la boquilla de llenado de combustible para desmontarla.

## SISTEMA DE CONTROL DE EMISIONES

### PELIGRO

 No estacione, ni deje en ralentí ni maneje su vehículo sobre pasto seco u otras superficies secas. El sistema de emisión de gases calienta el compartimiento del motor y el sistema de escape, lo que puede iniciar un incendio.

 Las fugas del escape pueden provocar el ingreso de gases dañinos y el exceso de humo dentro del vehículo puede causar la muerte. Si huele gases de escape dentro del vehículo, pida a un concesionario oficial que lo revisen de inmediato. No conduzca si percibe olor de gases de escape.

Su vehículo está equipado con diversos componentes de control de emisión de gases y un catalizador que le permitirán cumplir con las normas de emisión de gases correspondientes. Para asegurarse que el catalizador y los demás componentes de control de emisión de gases sigan funcionando correctamente:

- Use solo el combustible especificado.
- Evite quedarse sin combustible.
- No apague el encendido mientras su vehículo está en movimiento, especialmente a altas velocidades.
- Lleve a cabo las operaciones de man-

tenimiento de acuerdo con el programa especificado.

Las indicaciones de mantenimiento programado mencionados en la información de mantenimiento programado son esenciales para la vida útil y el rendimiento de su vehículo y de su sistema de emisión de gases.

No es recomendable utilizar repuestos que no sean Ford, Motorcraft® o autorizadas por Ford para los reemplazos de mantenimiento o para el servicio de componentes que afecten el control de emisión de gases.

La activación del indicador de anomalía de funcionamiento del motor, la luz de advertencia del sistema de carga o la luz de advertencia de temperatura, las fugas de líquido, los olores extraños, el humo o la pérdida de potencia del motor, podrían indicar que el sistema de control de emisión de gases no está funcionando correctamente.

Un sistema de escape dañado o con fallas puede permitir que los gases de escape ingresen al vehículo. Lleve a inspeccionar y reparar de inmediato el sistema de escape dañado o con fallas.

No altere las características originales del vehículo, ya que está prohibido por la ley.

Consulte el Manual de garantía y mantenimiento para obtener una completa información sobre la garantía del sistema de emisión de gases

### Diagnóstico abordado (OBD)

El módulo de control electrónico del motor del vehículo viene equipado con un sistema que supervisa el sistema de control de emisiones poluentes del motor. Este sistema también se conoce como Diagnóstico abordado del sistema de control de emisiones (OBD). El sistema OBD protege el medio ambiente al

## Combustible

indicar las fallas que posiblemente están aumentando la emisión de contaminantes del vehículo. Cuando se detecta un problema con uno de estos componentes, el indicador de anomalía de funcionamiento del motor se enciende.

Se activará el aviso de anomalía de funcionamiento de motor luego de conectarse el encendido. Si se activa después de arrancar el motor, es posible que uno de los sistemas de control de emisión no esté funcionando correctamente. La luz se puede encender sin que se observe un problema de manejo.

Si la luz se enciende y permanece encendida, significa que el sistema ha detectado un funcionamiento incorrecto.

Las fallas temporales pueden causar que la luz de servicio del motor se ilumine a la brevedad. Por ejemplo:

- El vehículo se ha quedado sin combustible. (El motor puede fallar o funcionar en forma deficiente.)
- El combustible es de mala calidad o contiene agua.
- Puede que el tapón del combustible no se haya instalado en forma correcta ni se haya apretado firmemente.

Estos desperfectos temporales se pueden corregir al llenar el tanque con combustible de buena calidad o al instalar correctamente el tapón de combustible.

Después de tres ciclos de manejo sin estos desperfectos temporales u otros, la luz de servicio de motor debería apagarse. (Un ciclo de manejo consiste en un arranque de motor en frío seguido por el manejo por ciudad y ruta). No se requiere un servicio adicional del vehículo.

Si el aviso de anomalía de funcionamiento de motor permanece activado, haga revisar su vehículo en un concesionario oficial a la brevedad.

Si la luz de servicio del motor parpadea, se está produciendo una falla de encendido del motor que podría dañar el catalizador. Deberá manejar en forma moderada (evitar las aceleraciones y desaceleraciones fuertes) y hacer revisar su vehículo por un concesionario oficial lo más pronto posible.

### PELIGRO



En condiciones de falla de encendido del motor, las temperaturas excesivas de escape podrían dañar el catalizador, el sistema de combustible, los revestimientos internos del piso u otros componentes del vehículo, pudiendo provocar un incendio.

Para asegurarse que el Diagnóstico a bordo del sistema de control de emisiones (OBD) funcione correctamente:

- Solo utilice combustible de calidad.
- Solo utilice el aceite lubricante recomendado por Ford. Realice los cambios según las especificaciones del manual.
- Evite arrancar el vehículo sin combustible.
- No desconecte el encendido con el vehículo en movimiento, sobre todo a altas velocidades.
- Es importante cumplir con el Programa de mantenimiento Ford. Cada una de las operaciones detalladas son esenciales para la vida útil y el rendimiento de su vehículo y del sistema de emisión de gases.
- No conduzca el vehículo con la luz de advertencia de batería o la luz de advertencia de temperatura del refrigerante encendida. Diríjase de inmediato a un concesionario oficial cuando la luz de servicio del motor esté encendida o parpadeando.

## Combustible

- No utilice nafta/gasolina con plomo.
- Verifique periódicamente si existen fugas de líquido, olores extraños, humo o pérdida de potencia del motor, ya que pueden indicar que el sistema de control de emisión de gases no está funcionando correctamente.
- No altere las características originales del vehículo, ya que está prohibido por la ley.

### AVISOS

 Al conducir con el indicador de anomalía de funcionamiento del motor encendido, habrá cambios en el comportamiento del vehículo como pérdida de rendimiento, dificultad para el arranque y aumento del consumo de combustible. El uso continuo del vehículo con este indicador encendido puede poner en peligro la durabilidad del motor y de otros componentes, además de aumentar el costo de reparación del vehículo. Acuda a un Concesionario Ford inmediatamente.

### CONSUMO DE COMBUSTIBLE

**Nota:** La cantidad de combustible en la reserva del tanque varía y no se puede confiar en ella para aumentar autonomía de manejo. Al llenar el tanque de combustible de su vehículo después que el indicador de combustible ha señalado vacío, es posible que no pueda llenar la cantidad completa de capacidad anunciada del tanque de combustible debido a que la reserva del tanque aún está presente en el tanque.

La capacidad nominal es la diferencia entre la cantidad de combustible en un tanque lleno y un tanque cuyo indicador de combustible señala vacío. La reserva del tanque es la cantidad de combustible en el tanque después que el indicador de combustible señala vacío.

Un concesionario oficial puede darle recomendaciones para mejorar el consumo de combustible.

### Llenado del tanque

Para obtener resultados consistentes al llenar el tanque de combustible:

- Desconecte el encendido antes de llenar con combustible; se obtendrá una lectura inadecuada si el motor queda funcionando.
- Use la misma velocidad de llenado (baja - media - alta) cada vez que llene el tanque.
- La capacidad máxima del tanque, durante el abastecimiento de combustible, se alcanza cuando la bomba corta automáticamente la segunda vez.

Los resultados son más precisos cuando el método de llenado es constante.

## **Cálculo del rendimiento del combustible**

No mida el rendimiento del combustible durante los primeros 1600 kilómetros de conducción (es el período de ajuste del motor); se obtiene una medida más precisa después de los 3200 km - 4800 km. Además, el gasto en combustible, la frecuencia de llenado o las lecturas del indicador de combustible no son buenas maneras para medir el rendimiento del combustible.

Le recomendamos seguir el siguiente procedimiento:

1. Llene el tanque por completo y anote la lectura inicial del odómetro.
2. Cada vez que llene el tanque, anote la cantidad de combustible agregado.
3. Después de llenar al menos tres a cinco veces el tanque, llene el tanque de combustible y registre la lectura actual del odómetro.
4. Reste la lectura inicial del odómetro de la lectura actual.
5. Para determinar el rendimiento de combustible, multiplique los litros utilizados por 100, y divida este resultado por el total de kilómetros recorridos.

Mantenga un registro durante al menos un mes y anote el tipo de conducción (ciudad o ruta). Esto proporciona una estimación precisa del rendimiento del combustible del vehículo en las condiciones actuales de conducción.

Además, mantener registros durante el verano y el invierno muestra la forma en que la temperatura afecta el rendimiento del combustible. En general, temperaturas más bajas significan menor rendimiento del combustible.

# Caja de cambios

## CAJA DE CAMBIOS MANUAL DE 5 VELOCIDADES

### Uso del embrague

**Nota:** Si no pisa a fondo el pedal del embrague, el cambio se hará con mayor esfuerzo, los componentes de la transmisión se gastarán prematuramente o se dañará la transmisión.

**Nota:** No maneje con el pie sobre el pedal del embrague ni use el pedal del embrague para mantener el vehículo parado mientras espera en una pendiente. Estas acciones reducirán la vida útil del embrague.

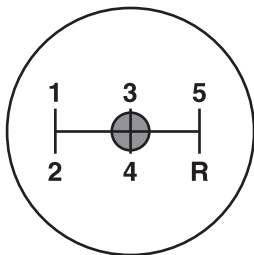

E144905

Los vehículos con transmisión manual tienen un seguro de bloqueo del motor de arranque que evita que éste gire, salvo que se presione a fondo el pedal del embrague.

Para arrancar el vehículo:

1. Asegúrese de que el freno de estacionamiento esté completamente puesto.
2. Presione el pedal del embrague hasta el piso, luego ponga la palanca de cambio de velocidades en posición Neutral.
3. Ponga en marcha el motor.
4. Presione el pedal del freno y mueva la palanca de cambio de velocidades a la velocidad deseada; 1 (Primera) o R (Reversa).

5. Libere el freno de estacionamiento, luego suelte lentamente el pedal del embrague mientras presiona ligeramente el acelerador.

### Velocidades de cambio recomendadas

**Nota:** No efectúe cambios descendentes en 1 (Primera) cuando su vehículo se desplace a más de 24 km/h. Esto dañará el embrague.

El motor está diseñado para operar a un mínimo de 1250 RPM con el fin de tener potencia, rendimiento de combustible y durabilidad óptimos. Al conducir un vehículo equipado con transmisión manual, no opere el motor a menos de 1250 RPM mientras maneja con la transmisión en cualquier cambio. Esto no aplica al arrancar el motor o al dejarlo en marcha mínima con la transmisión en neutral y/o el pedal del embrague oprimido. Si fuerza el motor a menos de 1250 RPM, podría dañarlo, obtener un rendimiento de combustible bajo, tener mala aceleración y generar ruidos, vibraciones y asperezas indeseables.

Seleccione la relación de transmisión inmediata inferior hasta que el motor alcance las RPM apropiadas.

#### Se recomienda realizar cambios ascendentes al acelerar (para mejorar el rendimiento del combustible)

Cambio	Velocidad
1 - 2	23 km/h
2 - 3	39 km/h
3 - 4	51 km/h
4 - 5	71 km/h

## Reversa (marcha atrás)

**Nota:** Asegúrese de que su vehículo esté completamente detenido antes de cambiar a R (Reversa). De lo contrario, puede dañar la transmisión.

**Nota:** La palanca de cambio de velocidades sólo se puede mover a R (Reversa) al moverla desde la izquierda de las velocidades 3 (Tercera) y 4 (Cuarta) antes de cambiar a R (Reversa). Ésta es una característica de seguridad que impide cambiar la transmisión accidentalmente a R (Reversa) desde 5 (Quinta).

Mantenga el pedal del embrague a fondo y mueva la palanca de cambio de velocidades a la posición neutral. Cambie a R (Reversa).

Si R (Reversa) no está completamente engranada, presione a fondo el pedal del embrague y coloque nuevamente la palanca de cambios en la posición neutral.

Suelte el pedal del embrague durante un momento, luego vuelva a presionarlo y cambie nuevamente a R (Reversa).

## Estacionamiento del vehículo

### PELIGRO

 No estacione su vehículo en neutral, pues podría moverse inesperadamente y herir a alguien. Utilice la velocidad 1 (Primera) y active el freno de estacionamiento.

Para estacionar su vehículo:

1. Pise el freno y cambie a la posición neutral.
2. Aplique a fondo el freno de estacionamiento, mantenga presionado el pedal del embrague, y luego cambie a 1 (Primera).
3. Apague el motor.

## CAJA DE CAMBIOS MANUAL DE 6 VELOCIDADES

### Uso del embrague

**Nota:** Si no pisa a fondo el pedal del embrague, el cambio se hará con mayor esfuerzo, los componentes de la transmisión se gastarán prematuramente o se dañará la transmisión.

**Nota:** No maneje con el pie sobre el pedal del embrague ni use el pedal del embrague para mantener el vehículo parado mientras espera en una pendiente. Estas acciones reducirán la vida útil del embrague.

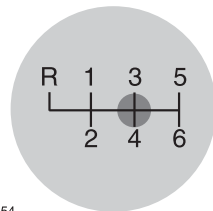

E144954

Los vehículos con transmisión manual tienen un seguro de bloqueo del motor de arranque que evita que éste gire, salvo que se presione a fondo el pedal del embrague.

Para arrancar el vehículo:

1. Asegúrese de que el freno de mano esté completamente puesto.
2. Presione el pedal del embrague hasta el piso, luego ponga la palanca de cambio de velocidades en posición Neutral.
3. Ponga en marcha el motor.
4. Presione el pedal del freno y mueva la palanca de cambio de velocidades a la velocidad deseada; 1 (Primera) o R (Reversa).



## Caja de cambios

- Libere el freno de mano, luego suelte lentamente el pedal del embrague mientras presiona ligeramente el acelerador.

Durante cada cambio, pise a fondo el pedal del embrague. Asegúrese que el cubrealfombra esté ubicado correctamente, de modo que no interfiera con la extensión completa del pedal del embrague.

### Velocidades de cambio recomendadas

**Nota:** No efectúe cambios descendentes en 1 (Primera) cuando su vehículo se desplace a más de 24 km/h. Esto dañará el embrague.

Se recomienda realizar cambios ascendentes al acelerar (para mejorar el rendimiento del combustible)	
Cambio	Velocidad
1 - 2	24 km/h
2 - 3	40 km/h
3 - 4	64 km/h
4 - 5	72 km/h
5 - 6	80 km/h

### Reversa (marcha atrás)

**Nota:** Asegúrese de que su vehículo esté completamente detenido antes de cambiar a R (Reversa). Si no, puede dañar la transmisión.

- Pise el pedal del embrague hasta el suelo para desacoplar el embrague.
- Mueva la palanca de cambio de velocidades a la posición neutral.
- Cambie a R (Reversa) empujando la palanca de cambio hacia abajo, luego mueva la palanca completamente a la izquierda, luego hacia adelante.

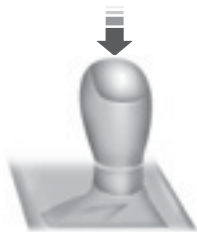

E144955

**Nota:** La palanca de cambio de velocidades solo se puede mover a R (Reversa) empujando la palanca de cambio hacia abajo antes de cambiar a reversa. Esta es una característica de bloqueo que protege la transmisión contra la aplicación accidental de R (Reversa) al tratar de seleccionar 1 (Primera).

Si R (Reversa) no está completamente trabada, presione el pedal del embrague y coloque nuevamente la palanca de cambios en la posición neutral. Suelte el pedal del embrague durante un momento, luego vuelva a presionarlo y cambie nuevamente a R (Reversa).

### Estacionamiento del vehículo

#### PELIGRO

 No estacione su vehículo en neutral, pues podría moverse inesperadamente y herir a alguien. Utilice la velocidad 1 (Primera) y aplique el freno de mano a fondo.

Para estacionar su vehículo:

- Pise el freno y cambie a la posición neutral.
- Aplique a fondo el freno de mano, mantenga presionado el pedal del embrague y luego cambie a 1 (Primera).
- Apague el encendido.

## Caja de cambios

### CAJA DE CAMBIOS SECUENCIAL POWERSHIFT DE 6 VELOCIDADES

#### PELIGRO

**!** Siempre aplique por completo el freno de mano y asegúrese de colocar la palanca de cambios en estacionamiento (P). Apague el encendido y saque la llave cada vez que baje del vehículo.

**!** No aplique el pedal del acelerador y el pedal del freno al mismo tiempo. Presionar los dos pedales al mismo tiempo durante más de tres segundos limitará las revoluciones por minuto del motor, lo que puede dificultar mantener la velocidad en el tránsito y causar lesiones graves.

**Nota:** Algunas características de sonido y de cambio son exclusivas de la caja de cambios de su vehículo. Estas operaciones son normales y no afectan a la durabilidad de la caja de cambios.

**Nota:** No utilice el acelerador para mantener su vehículo detenido en una pendiente. Esto puede provocar el sobrecalentamiento de la caja de cambios.

Algunos sonidos son característicos de la caja de cambios secuencial PowerShift de su vehículo y puede sentir como la caja de cambios trabaja. Estas operaciones son normales y no afectan a la durabilidad de la caja de cambios.

Usted puede observar las siguientes características de esta tecnología:

- Cuando los engranajes cambien automáticamente puede sentir una sensación sonora y de movimiento similar a la de una caja de cambios manual, esta operación es normal y no afecta a la durabilidad de la caja de cambios.
- La caja de velocidades secuencial Powershift hace continuamente ajustes electrónicos para optimizar la calidad de los cambios de marcha.

Durante el período de rodaje inicial, puede sentir ligeras vibraciones al acelerar su vehículo a bajas velocidades.

#### Puesta en marcha del vehículo:

1. Pise a fondo el pedal del freno.
2. Mantenga pulsado el botón situado frente a la palanca de cambios.
3. Desplace la palanca de cambios hasta la marcha deseada.
4. Suelte el botón y la caja de cambios permanecerá en la marcha seleccionada.



#### Posiciones de la caja de cambios P (Estacionamiento)

Esta posición bloquea la transmisión e impide que giren las ruedas delanteras.

Detenga completamente el vehículo antes de ponerlo y sacarlo de la posición P (Estacionamiento).

#### R (Reversa o marcha atrás)

Con la palanca de cambio de velocidades en R (Reversa), el vehículo se mueve hacia atrás. Siempre detenga completamente el vehículo antes de cambiar hacia y desde R (Reversa).

#### N (Neutral)

Con la palanca de cambio de velocidades en N (Neutral), el vehículo puede arrancar y desplazarse libremente. Mantenga presionado el pedal del freno mientras está en esta posición.

### D (Directa)

La posición normal de conducción para lograr el máximo rendimiento del combustible.

### S (Deportivo)

Con la palanca de cambio de velocidades en S (Deportivo), las marchas se seleccionan más rápidamente y a velocidades de motor más altas.

El modo deportivo se mantendrá encendido hasta que pase los cambios manualmente hacia arriba o hacia abajo con los botones + o - que se ubican a un lado de la palanca de cambios o mueva la palanca selectora de transmisión a la posición D (Directa).

### Modo SelectShift Automatic™

La transmisión automática SelectShift le ofrece la capacidad de pasar los cambios manualmente si lo desea. Para utilizar SelectShift, mueva la palanca de cambio de velocidades a S (Deportivo). Ahora puede utilizar el interruptor de alternancia del lado de la palanca de cambio para seleccionar las marchas.

### Modo deportivo y cambio manual

Cuando use la alternancia para cambios manuales:

- Presione + en el interruptor de alternancia para realizar un cambio de velocidad ascendente.
- Presione - en el interruptor de alternancia para realizar un cambio de velocidad descendente.

Los engranajes pueden desacoplarse si presiona los botones + o - varias veces en intervalos cortos.

Realice los cambios ascendentes a las velocidades que se recomiendan en la tabla siguiente:

**Se recomienda realizar cambios ascendentes al acelerar (para mejorar el rendimiento del combustible)**

Cambio	Velocidad
1 - 2	24 km/h
2 - 3	40 km/h
3 - 4	64 km/h
4 - 5	72 km/h
5 - 6	80 km/h

El grupo de instrumentos mostrará la velocidad seleccionada en la que se encuentra actualmente.

**Nota:** La transmisión cambiará automáticamente a una velocidad más alta si la velocidad del motor es muy alta y a una más baja si la velocidad del motor es muy baja.

### Desbloqueo de la palanca de cambio en caso de emergencia

#### AVISOS



Cuando lleve a cabo este procedimiento, estará colocando la transmisión fuera de P (Estacionamiento), lo que significa que el vehículo puede rodar libremente. Para evitar un desplazamiento no deseado del vehículo, siempre aplique el freno de mano completamente antes de llevar a cabo este procedimiento. Use topes/tacos para ruedas si fuera necesario.

# Caja de cambios

## AVISOS

 Si suelta completamente el freno de mano, pero la luz de advertencia de frenos permanece iluminada, es posible que los frenos no estén funcionando correctamente. Consulte con su concesionario oficial.

Use el interruptor de desbloqueo de la palanca de cambio para mover la palanca de cambios desde la posición P (Estacionamiento) a N (Neutral) en caso de una falla eléctrica/mecánica o si el vehículo se ha quedado sin batería.

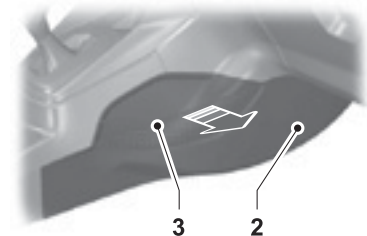

E142193

1. Aplique el freno de mano y apague el encendido antes de realizar este procedimiento.
2. Retire los tornillos de sujeción.
3. Retire el cobertor lateral de la consola central.

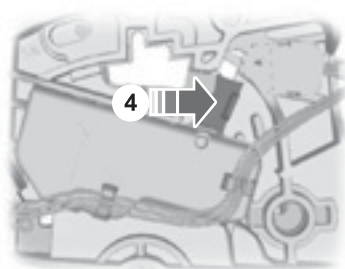

E142214

4. Presione el pedal del freno. Con una herramienta adecuada, empuje el interruptor de desbloqueo hacia adelante mientras tira de la palanca de cambio hacia atrás para sacarla de la posición P (Estacionamiento) y ponerla en la posición N (Neutral).
5. Coloque el cobertor lateral de la consola.
6. Aplique el pedal del freno, arranque el vehículo y libere el freno de mano.

## Asistencia de arranque en pendientes

### ASISTENCIA DE ARRANQUE EN PENDIENTES - HLA (Si está equipado)

#### PELIGRO



La función de arranque asistido en pendientes no reemplaza al freno de estacionamiento. Cuando abandone el vehículo, siempre aplique el freno de estacionamiento y/o seleccione la posición P (estacionamiento).



Debe permanecer en el vehículo una vez que active la función de arranque asistido en pendientes.



En todo momento, usted es responsable de controlar el vehículo, de supervisar el sistema de asistencia de arranque en pendientes y de intervenir si fuera necesario.



Si el motor se acelera excesivamente, o si se detecta una falla cuando está activa la función de arranque asistido en pendientes, la función de arranque asistido en pendientes se desactivará.

Esta función de asistencia en pendientes permite mover el vehículo con mayor facilidad cuando se encuentra en una pendiente pronunciada sin necesidad de utilizar el freno de estacionamiento.

Cuando esta función está activa, el vehículo permanecerá inmóvil en la pendiente durante dos a tres segundos después de soltar el pedal del freno. Esto permite que tenga tiempo de mover el pie del freno al pedal del acelerador. Los frenos se liberan automáticamente una vez que el motor desarrolle potencia suficiente para prevenir que el vehículo se vaya hacia abajo en la pendiente. Esto es una ventaja cuando se tiene que poner el vehículo en movimiento en una pendiente, (por ejemplo, en una rampa

de estacionamiento, en un semáforo de subida o al entrar de reversa o marcha atrás en un lugar de estacionamiento empinado).

Esta función se activa automáticamente en cualquier pendiente que pueda derivar en que el vehículo se mueva hacia abajo.

#### Activación de la asistencia de arranque en pendientes

Si el motor se acelera excesivamente, el arranque asistido en pendientes se desactivará.

1. Pise el pedal del freno para detener el vehículo por completo. Mantenga oprimido el pedal del freno.
2. Si los sensores detectan que el vehículo está en una pendiente, la función de arranque asistido en pendientes se activará automáticamente.
3. Cuando usted retire el pie del pedal del freno, el vehículo se mantendrá en la pendiente, sin irse hacia abajo, durante dos o tres segundos. El tiempo de asistencia se prolongará de modo automático si usted está en el proceso de poner el vehículo en movimiento.
4. Ponga el vehículo en movimiento de la manera normal. Los frenos se quitarán automáticamente.

### **Desactivación de la asistencia de arranque en pendientes**

Realice una de las siguientes acciones:

- Para desactivar el arranque asistido en pendientes, conduzca cuesta arriba o cuesta abajo sin volver a activar el freno.
- Espere de dos a tres segundos, hasta que el arranque asistido en pendientes se desactive automáticamente.
- Si se seleccionó un cambio hacia adelante cuando el sistema estaba activo, seleccione reversa.
- Si se seleccionó reversa cuando el sistema estaba activo, seleccione una velocidad de cambio hacia adelante.

**Nota:** En caso de requerir deshabilitar completamente la Asistencia de Arranque en pendientes (HLA), ingrese al menú del SYNC y deshabilite la misma. Esto puede ser necesario en caso de conducir sobre arena. Véase **Recomendaciones para la conducción** (página 121).

## INFORMACIÓN GENERAL

### Frenos de disco

Los discos de freno mojados reducen la eficiencia de frenado. Presione suavemente el pedal del freno luego del lado del vehículo o de transitar por una zona mojada, para eliminar la película de agua.

### Asistencia de freno de emergencia

#### PELIGRO

 El sistema no lo exime de su responsabilidad para conducir con el debido cuidado y atención.

El sistema detecta cuando frena bruscamente midiendo la velocidad con que presiona el pedal del freno. Esto proporcionará una máxima eficiencia de frenado mientras se presione el pedal. El sistema puede acortar las distancias de frenado en situaciones críticas.

### ABS

#### PELIGRO

 El sistema no lo exime de su responsabilidad para conducir con el debido cuidado y atención.

El sistema lo ayuda a mantener la dirección y la estabilidad direccional cuando frena bruscamente en caso de una emergencia evitando que las ruedas se bloqueen.

### Consejos para conducir con ABS

**Nota:** Cuando el sistema está operativo, el pedal del freno se pulsará y puede avanzar más allá. Mantenga presión en el pedal de freno. También es posible que escuche un ruido proveniente del sistema. Esto es normal.

El ABS no eliminará riesgos cuando:

- conduzca demasiado cerca del vehículo delante de usted
- en caso que se produzca “aquaplaning”
- toma las curvas demasiado rápido
- la superficie del camino no está en buenas condiciones.

### FRENO DE ESTACIONAMIENTO

#### Vehículos con transmisión secuencial Powershift

#### PELIGRO

 Siempre ajuste a fondo el freno de estacionamiento y deje el vehículo con la palanca de cambios en posición P.

**Nota:** Si estaciona el vehículo en una pendiente y se enfrenta con una subida, mueva la palanca de cambios a la posición P y gire el volante hacia el lado contrario al cordón de la vereda.

**Nota:** Si estaciona el vehículo en una pendiente y se enfrenta con una bajada, mueva la palanca de cambios a la posición P y gire el volante hacia el cordón de la vereda.

## Vehículos con transmisión manual

**Nota:** Si estaciona el vehículo en una pendiente y se enfrenta con una subida, ponga la palanca de cambios en primera y gire el volante hacia el lado contrario al cordón de la vereda.

**Nota:** Si estaciona el vehículo en una pendiente y se enfrenta con una bajada, ponga la palanca de cambios en reversa y gire el volante hacia el cordón de la vereda.

## Todos los vehículos

**Nota:** No oprima el botón para destrabar el freno mientras tira de la palanca hacia arriba.

Para aplicar el freno de estacionamiento:

1. Presione el pedal de freno de pie firmemente.
2. Tire hacia arriba la palanca de freno de estacionamiento hasta accionarla por completo.

Para destrabar el freno de estacionamiento:

1. Pise el pedal de freno firmemente.
2. Tire levemente la palanca hacia arriba.
3. Oprima el botón de destrabe y presione la palanca hacia abajo.



### **CONTROL DE TRACCIÓN (Si está equipado)**

El control de tracción es un sistema auxiliar que ayuda al conductor a lograr que el vehículo mantenga la tracción de las ruedas, generalmente al conducir sobre superficies resbalosas o montañosas, mediante la detección y el control del giro de las ruedas. El giro excesivo (patinamiento) de las ruedas se controla de dos formas, que pueden funcionar de modo independiente o en conjunto: control de tracción del motor y control de tracción de los frenos. El control de tracción del motor limita el patinamiento de las ruedas al reducir momentáneamente la potencia del motor.

El control de tracción de los frenos limita el patinamiento de las ruedas cuando se aplican brevemente los frenos en la rueda que está patinando. El control de tracción está más activo a baja velocidad. Durante la activación del sistema de control de tracción, la luz de control de estabilidad del grupo de instrumentos destellará. Si el sistema de control de tracción se activa en forma excesiva durante un período breve, la parte de los frenos del sistema se desactivará para permitir que los frenos se enfríen. En esta situación, el sistema de control de tracción usará sólo la reducción o la transferencia de la potencia del motor para controlar el giro excesivo de las ruedas. Cuando los frenos se hayan enfriado, el sistema retomará todas las funciones.

### **Uso del control de tracción**

Si su vehículo se atasca en nieve, lodo o arena y el motor parece perder potencia, desactivar el sistema de control de tracción puede ser útil para permitir el giro de las ruedas. Esto restaurará la potencia completa del motor y aumentará el impulso para sobrepasar el obstáculo.

### **Desactivación del sistema de control de tracción**

Para deshabilitar el sistema de control de tracción, utilice los siguientes controles en la pantalla multifunción:

1. Seleccione Menú.
2. Seleccione Ajustes del vehículo.
3. Seleccione Control de tracción.
4. Quite la selección.
5. Seleccione OK.

Véase **Mensajes de información** (página 59).

# Control de estabilidad

## PROGRAMA ELECTRÓNICO DE ESTABILIDAD

### PELIGRO

 El sistema no lo exime de su responsabilidad para conducir con el debido cuidado y atención.

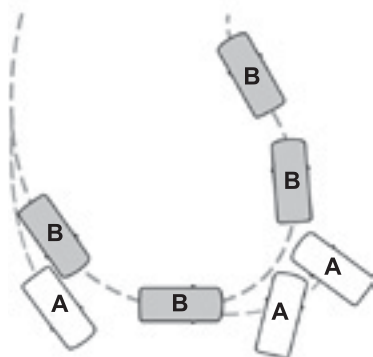

E72903

- A Sin ESP
- B Con ESP

El sistema permite mantener la estabilidad cuando el vehículo comienza a desviarse fuera de la ruta intencionada. Esto se lleva a cabo mediante el frenado de ruedas individuales y la reducción del par motor según necesidad.

El sistema también proporciona una mejora en la función del control de tracción reduciendo el par motor y frenado, si las ruedas patinan al acelerar. Esto mejora la capacidad de tracción en caminos resbalosos o superficies flojas, y mejora el confort limitando el patinaje de las ruedas en curvas muy cerradas.

## Luz de advertencia del control de estabilidad (ESP)

Mientras está conduciendo, se ilumina cuando el sistema está en funcionamiento.

Véase Indicadores y luces de advertencia (página 49).

## Uso del control de estabilidad

**Nota:** El sistema se activa automáticamente cada vez que se conecta el encendido.

## Asistencia en frenadas de emergencia (EBA)

### PELIGRO

 Que su vehículo disponga de asistencia en frenadas de emergencia no le exime de su responsabilidad de conducir con cuidado y atención.

La asistencia en frenadas de emergencia detectará si se está frenando a fondo midiendo la velocidad a la que pisa el pedal del freno. Proporcionará la máxima eficacia de frenado durante el tiempo en que esté pisando el pedal.

La asistencia en frenadas de emergencia puede reducir las distancias de frenado en situaciones críticas.

## Ayuda de estacionamiento

### SISTEMA DE AYUDA PARA ESTACIONAR (Si esta equipado)

#### PELIGRO

 La ayuda de estacionamiento no lo exime de su responsabilidad para conducir con el debido cuidado y atención.

 Es posible que los sensores no detecten objetos bajo lluvia torrencial u otras condiciones que provoquen reflejos de interrupción.

 Es posible que los sensores no detecten objetos con superficies que absorben ondas ultrasónicas.

 La ayuda de estacionamiento no detecta obstáculos que se están alejando del vehículo. Sólo se detectarán poco después de que comienzan a moverse nuevamente hacia el vehículo.

 Tenga sumo cuidado con los accesorios de enganche traseros (p. ej., los portabicicletas) cuando ponga reversa, ya que la asistencia de estacionamiento en reversa solo indicará la distancia entre el paragolpes y el obstáculo.

 Si utiliza una pistola de aplicación de alta presión para lavar su vehículo, solo rocíe los sensores brevemente a una distancia no menor a los 20 cm.

**Nota:** Mantenga los sensores libres de suciedad, hielo y nieve. No limpie con objetos filosos.

**Nota:** La ayuda de estacionamiento puede emitir tonos falsos si detecta una señal usando la misma frecuencia que los sensores o si el vehículo está completamente cargado.

**Nota:** Los sensores exteriores pueden detectar las paredes laterales de una cochera. Si la distancia entre el sensor exterior y la pared lateral permanece constante durante tres segundos, el tono se apagará. Cuando continúe, los sensores interiores detectarán los objetos hacia atrás.

### Uso de la ayuda para estacionar

#### PELIGRO

 Para evitar lesiones, lea y comprenda las limitaciones del sistema incluidas en esta sección. El sistema de detección solo ayuda en el caso de ciertos objetos (generalmente grandes y fijos) al desplazarse en reversa en una superficie plana a velocidades de estacionamiento. Los sistemas de control de tráfico, las inclemencias del tiempo, los frenos de aire y los motores y ventiladores externos también pueden afectar la función del sistema de sensores; esto puede incluir un rendimiento reducido o una activación falsa.

 Para prevenir lesiones, tenga siempre precaución al estar en R (Reversa) y al usar el sistema de detección.

 Este sistema no está diseñado para evitar el contacto con objetos pequeños o en movimiento. El sistema está diseñado para proporcionar una advertencia que ayude al conductor a detectar objetos grandes y fijos y evitar dañar el vehículo. Es posible que el sistema no detecte objetos más pequeños, especialmente aquellos que estén cerca del suelo.

 Ciertos dispositivos adicionales, como enganches de remolque grandes, parrillas para bicicletas o tablas de surf y todo dispositivo que pueda bloquear la zona de detección normal del sistema, pueden generar activaciones falsas.

## Ayuda de estacionamiento

**Nota:** Mantenga los sensores que se ubican en el paragolpe libres de nieve, hielo y grandes cantidades de tierra. Si los sensores están cubiertos, la precisión del sistema se puede ver afectada. No limpie los sensores con objetos afilados.

**Nota:** Si el vehículo sufre daños en el paragolpe, de modo que se desalineen o curven, la zona de detección se puede alterar provocando mediciones inexactas de los obstáculos o falsas activaciones.

El sistema de sensores advierte al conductor de obstáculos dentro de cierto rango del área de defensa. El sistema se activa automáticamente cada vez que el encendido está conectado.

Al recibir una advertencia de detección, el volumen de la radio disminuye a un nivel predeterminado. Después de la advertencia, el volumen de la radio vuelve al nivel normal.

### Sistema trasero de sensores

Los sensores traseros solo se activan cuando la transmisión está en R (Reversa).

A medida que el vehículo se acerca al obstáculo, la frecuencia de la advertencia audible aumenta. Cuando el obstáculo se encuentra a menos de 25 centímetros de distancia, la advertencia suena en forma continua. Si se detecta un objeto que está estático o que se aleja a más de 25 centímetros del costado del vehículo, el tono suena solo durante tres segundos. Una vez que el sistema detecta un objeto que se aproxima, la advertencia vuelve a sonar.

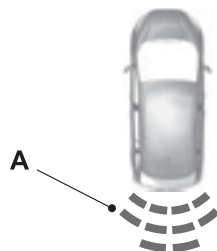

E130178

- A Área de cobertura de una distancia de hasta 2 metros desde el paragolpes trasero (con un área de cobertura menor en las esquinas laterales del paragolpes).

El sistema detecta ciertos objetos mientras la transmisión está en R (Reversa) y se cumplen las siguientes condiciones:

- el vehículo se mueve hacia un objeto estático a una velocidad de 5 km/h o menor
- un objeto en movimiento se acerca a la parte trasera del vehículo (detenido) a una velocidad de 5 km/h o menor
- el vehículo se mueve a una velocidad de menos de 5 km/h y un objeto en movimiento se acerca por atrás del vehículo a una velocidad de menos de 5 km/h.

Si el sistema presenta una falla, aparece un mensaje de advertencia en la pantalla de información, haga revisar el sistema por su Concesionario.

## Control automático de velocidad

### CONTROL AUTOMÁTICO DE VELOCIDAD (Si está equipado)

#### PELIGRO

 El sistema no lo exime de su responsabilidad para conducir con el debido cuidado y atención.

 En caso de que aparezca un obstáculo delante de su auto, el vehículo no frenará automáticamente para evitar un accidente. Deberá aplicar los frenos para que el vehículo se detenga.

El control de velocidad crucero le permite controlar la velocidad utilizando los interruptores que se encuentran en el volante de la dirección. Puede utilizar el control de velocidad crucero cuando supere los 30 km/h aproximadamente.

### Uso del Control automático de velocidad

#### PELIGRO

 No utilice el control de velocidad crucero en tráfico intenso, en caminos sinuosos o cuando la superficie del camino esté resbalosa.

### Activación del control de velocidad crucero



E102679

**Nota:** El sistema está listo para que fije una velocidad.

### Almacenamiento de una velocidad



E102680

Presione para guardar y mantener su velocidad actual. El indicador de control de velocidad crucero se activará. Véase **Indicadores y luces de advertencia** (página 49).

### Modificación de la velocidad programada

#### PELIGRO

 Si está conduciendo en una pendiente descendente, la velocidad puede superar la velocidad establecida. El sistema no aplicará los frenos. Baje un cambio y oprima el interruptor SET- para ayudar al sistema a mantener la velocidad establecida.

**Nota:** Si acelera pisando el pedal del acelerador, no cambiará la velocidad almacenada. Después de liberar el pedal del acelerador, retornará a la velocidad que ajustó previamente.

## Control automático de velocidad

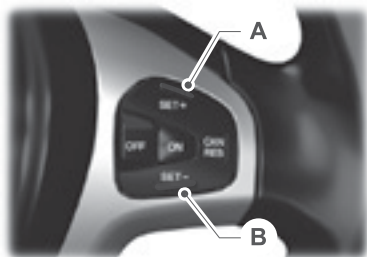

E102681

- A Acelerar
- B Desacelerar

### Cancelación de la velocidad establecida



E102682

Presione el pedal del freno o del embrague (solo transmisión manual) o el botón CAN RES.

**Nota:** El sistema ya no controlará la velocidad. El indicador de control de velocidad crucero no se activará, pero el sistema mantendrá la velocidad que fijó previamente.

### Reanudación de la velocidad establecida



E102682

El indicador de control de velocidad crucero se activará y el sistema intentará reanudar la velocidad que fijó previamente.

### Apagado del control de velocidad crucero



E102683

El sistema no almacenará la velocidad que fijó previamente. El indicador de control de velocidad crucero se desactivará.

### DIRECCIÓN ASISTIDA ELÉCTRICA

#### PELIGRO

 Diríjase a un Concesionario Ford inmediatamente si se detecta una falla en el sistema. Es posible que no sienta ninguna diferencia en el desempeño de la dirección, pero puede existir una situación grave. No llevarlo a revisión puede resultar en una pérdida de control de la dirección.

**Nota:** Su vehículo cuenta con un sistema de dirección eléctrica servoasistida. No existe un depósito de líquido que revisar ni rellenar.

El sistema de dirección eléctrica cuenta con verificaciones que constantemente monitorean el sistema para garantizar el funcionamiento adecuado. Cuando se detecta un error del sistema, aparece un mensaje en la pantalla de información. Si esto sucede, detenga el vehículo en un lugar seguro y apague el motor. Después de al menos 10 segundos, restablezca el sistema volviendo a arrancar el motor y verifique si aparece un mensaje sobre la dirección en la pantalla de información. Si vuelve a aparecer el mensaje de la dirección o si aparece mientras está conduciendo, lleve su vehículo a un concesionario oficial autorizado para que lo revise.

Si el vehículo pierde la alimentación eléctrica mientras maneja (o si se desconecta el encendido) puede maniobrar la dirección del vehículo manualmente, pero con mayor esfuerzo. El uso continuo y extremo del sistema puede requerir aumentar el esfuerzo para maniobrar. Esto se produce para evitar el sobrecalentamiento y el daño permanente interno en el sistema de dirección. Si esto ocurriera, no se pierde la capacidad de maniobrar el vehículo en forma manual ni se generan daños permanentes. Las típicas maniobras en la dirección y manejo permitirán que el sistema se enfríe y que la dirección servoasistida vuelva a la normalidad.

Si la dirección se desvía o se pone dura, revise si hay:

- una cubierta mal inflada
- desgaste desparejo de las cubiertas
- componentes de la suspensión sueltos o desgastados
- componentes de la dirección sueltos o desgastados
- alineación del vehículo no adecuada

Las imperfecciones del camino o el viento de costado pueden hacer que la dirección parezca desviarse o tirar hacia un lado.

# Transporte de carga

## INFORMACIÓN GENERAL

### PELIGRO

⚠ Use solo cintas de fijación de carga que se adapten a sus necesidades y que eviten que la carga se suelte y ocasione un accidente.

⚠ No olvide asegurar adecuadamente todos los objetos sueltos.

⚠ Coloque el equipaje y otras cargas tan abajo y tan adelante como sea posible dentro del baúl.

⚠ No conduzca con el portón trasero abierto. Los gases de escape podrían ingresar al vehículo.

⚠ No exceda la capacidad de carga de su vehículo. Véase Pesos (página 166).

⚠ No permita que ningún elemento haga contacto con las ventanillas traseras.

## CUBIERTA DEL BAÚL

### PELIGRO

⚠ No coloque objetos en la cubierta.

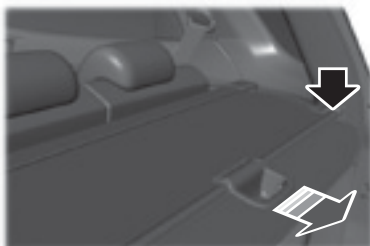

E156538

Retire la cubierta y asegúrela en los puntos de retención.

Libérela de los puntos de retención y vuelva a ponerla en el soporte.

## PUNTOS DE ANCLAJE DE LA CARGA



E142324



# Transporte de carga

## PORTAEQUIPAJE

### PELIGRO

 Al instalar las barras transversales del portaequipaje, se recomienda distribuir la carga uniformemente, así como mantener un centro de gravedad bajo. Los vehículos cargados, cuyo centro de gravedad es más alto, se comportan distinto de los vehículos sin carga. Al manejar un vehículo demasiado cargado se deben tomar mayores precauciones, tales como manejar a velocidades más bajas y mantener una mayor distancia de frenado.

La carga máxima recomendada, distribuida en forma uniforme en las barras transversales es:

- 20 kilogramos.

**Nota:** Las cargas nunca deben colocarse directamente sobre el panel del techo. El panel del techo no está diseñado para transportar una carga directamente.

Para el buen funcionamiento del sistema de portaequipaje, las cargas deben colocarse directamente sobre las barras transversales fijas a los rieles laterales del portaequipaje. Es posible que su vehículo venga equipado con barras transversales de fábrica. También se recomienda que utilice las barras transversales Ford genuinas, pues están diseñadas específicamente para su vehículo, si requiere colocarlas en el sistema de portaequipaje.

Asegúrese de que la carga esté firmemente sujeta. Verifique la tensión de la carga cada vez que se detenga a reabastecer combustible.

### Ajuste de la barra transversal (Si está equipado)

**Nota:** El ruido a viento se puede minimizar ya sea retirando o reposicionando las barras transversales cuando no están en uso.

Coloque la barra transversal frontal en la posición intermedia para minimizar el ruido a viento. La barra transversal puede ajustarse o extraerse siguiendo los pasos a continuación.

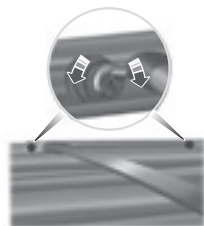

E142448

1. Extraiga los tornillos mariposa en ambos lados de la barra transversal girándolos hacia la izquierda.
2. Quite la barra transversal girándola hacia la derecha y deslizando los extremos fuera de los pernos de los rieles laterales.
3. Mueva la barra transversal frontal a la nueva posición del lado del riel y deslícela sobre el perno en esa posición.
4. Reinstale los tornillos mariposa en ambos lados de la barra transversal girándolos a la derecha hasta que estén apretados.

## Transporte de carga

Asegúrese de revisar que los tornillos mariposa estén apretados cada vez que agregue o retire carga del portaequipaje y en forma periódica durante su viaje.

Asegúrese de que la carga esté firme antes de viajar.

# Remolque del vehículo

## PUNTOS DE REMOLQUE

### Gancho de remolque delantero

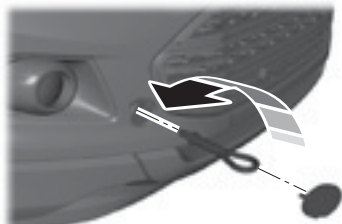

E156610

Se encuentra en el hueco de la rueda de auxilio.

El gancho de remolque siempre debe llevarse en el vehículo.

Retire la cubierta haciendo palanca e instale el gancho de remolque.

**Nota:** El gancho de remolque posee rosca izquierda. Para instalarlo, gírelo en sentido opuesto a las agujas del reloj.

Asegúrese de que el gancho de remolque esté bien apretado.

### Gancho de remolque trasero

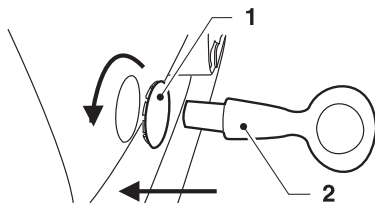

E146284

Inserte un objeto adecuado en el orificio de la parte inferior de la cubierta y retire la cubierta haciendo palanca.

**Nota:** El gancho de remolque posee rosca izquierda. Para instalarlo, gírelo en sentido opuesto a las agujas del reloj.

Asegúrese de que el gancho de remolque esté bien apretado.

## TRANSPORTE DEL VEHÍCULO

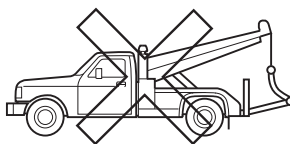
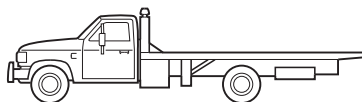
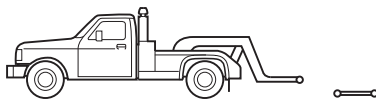

E143886

Si necesita remolcar su vehículo, póngase en contacto con un servicio profesional de arrastre o, si es socio de un programa de asistencia en el camino, con su proveedor de asistencia en el camino.

Se recomienda hacer el arrastre de su vehículo con un elevador y plataformas rodantes o equipos de plataforma plana. No arrastre su vehículo con una eslinga. Ford no ha aprobado el procedimiento de arrastre con eslingas.

## Remolque del vehículo

Los vehículos con tracción delantera se pueden remolcar desde el frente si se utiliza equipo de elevación para levantar las ruedas del suelo. Las ruedas traseras se pueden dejar en el suelo cuando se hace el arrastre de esta manera.

Los vehículos con tracción delantera también se pueden remolcar desde la parte trasera usando un equipo elevador; sin embargo, es necesario que las ruedas delanteras estén sobre una plataforma rodante para evitar dañar la transmisión automática.

Los vehículos con tracción en las cuatro ruedas (4WD) se deben remolcar con un elevador y plataformas rodantes o con equipos de plataforma plana con todas las ruedas separadas del suelo para evitar que se dañe la transmisión, el sistema 4WD o el vehículo. Su vehículo puede dañarse si es arrastrado en forma incorrecta o usando otros medios.

### REMOLQUE DEL VEHÍCULO SOBRE LAS CUATRO RUEDAS

#### Todos los vehículos

##### PELIGRO

 Debe activar el encendido cuando su vehículo esté siendo remolcado.

 La asistencia para los frenos y la dirección no funcionará a menos que el motor se encuentre en marcha. Tendrá que presionar firmemente el pedal del freno, dejar mayores distancias de detención y maniobrar con una dirección más dura.

 Demasiada tensión en el cable de remolque ocasionará daños a su vehículo o al vehículo que está remolcando.

##### PELIGRO

 No utilice una barra de remolque rígida en el gancho de remolque delantero.

 Cuando remolquen su vehículo, ponga la palanca de cambios en neutral.

Ponga su vehículo en movimiento lentamente y con suavidad, sin sacudir el vehículo que está siendo remolcado.

### Vehículos con transmisión secuencial Powershift

##### PELIGRO

 Si tuviera que superar una distancia de 20 km y una velocidad de 20 km/h, las ruedas de tracción deberán separarse del suelo.

 Se recomienda no remolcar un vehículo que tenga las ruedas de tracción en el suelo. No obstante, si fuese necesario mover su vehículo de un lugar peligroso, no lo remolque a más de 20 km/h o a una distancia superior a los 20 km.

 No remolque su vehículo hacia atrás.

 En el caso de una falla mecánica de la transmisión, las ruedas impulsoras deberán separarse del suelo.

 No remolque su vehículo si la temperatura ambiente es inferior a 0°C.

## Recomendaciones para la conducción

### RODAJE

#### Neumáticos

##### PELIGRO

 Es posible que se deba asentar los neumáticos nuevos por aproximadamente 500 km. Durante este tiempo, puede experimentar diferentes características de conducción.

#### Frenos y embrague

##### PELIGRO

 Si es posible, evite el frenado y el embrague brusco durante los primeros 150 kilómetros en la ciudad y los primeros 1500 kilómetros en autopista.

#### Motor

##### PELIGRO

 Evite conducir demasiado rápido durante los primeros 1500 km. Varíe la velocidad frecuentemente y realice cambios ascendentes de forma temprana. No fuerce el motor.

### PRECAUCIONES EN CLIMA FRÍO

La operación funcional de algunos componentes y sistemas puede verse afectada a temperaturas por debajo de los -25 °C.

### MANEJO EN CONDICIONES ESPECIALES

##### PELIGRO

 Conduzca sobre agua solo en caso de emergencia y no como parte de la conducción normal.

 El motor podría dañarse si ingresa agua al filtro de aire.

En caso de emergencia, puede conducir el vehículo sobre agua de hasta 55 cm de profundidad y a una velocidad máxima de 10 km/h en un trayecto de 10 m como máximo. Debe tener sumo cuidado cuando conduzca sobre agua en movimiento.

Cuando conduzca sobre agua, mantenga la velocidad baja y no detenga el vehículo.

Después de conducir sobre agua y tan pronto como pueda, realice lo siguiente:

- Presione el pedal de freno ligeramente para revisar que los frenos funcionan correctamente.
- Verifique que la bocina funciona.
- Verifique que las luces del vehículo funcionan normalmente.
- Verifique el sistema de dirección asistida.

### CUBREALFOMBRAS DEL PISO

##### PELIGRO

 Asegúrese de que el cubrealfombra esté instalado correctamente con las fijaciones adecuadas, y colóquelo de manera que no interfiera con la operación de los pedales.

# Recomendaciones para la conducción

## **SISTEMA DE TRACCIÓN EN LAS CUATRO RUEDAS (Si está equipado)**

### **USO DE TRACCIÓN EN LAS CUATRO RUEDAS**

#### **Sistema 4WD automático:**

El sistema de tracción integral que equipan las versiones 4WD, es un sistema proactivo. Esto significa que bajo condiciones normales de manejo, en donde no ocurra deslizamiento de las ruedas, el sistema funciona con tracción delantera únicamente.

En situaciones donde las ruedas delanteras patinan o estén por patinar, el sistema activará la transferencia progresiva de torque al eje trasero, de manera de que siempre haya un punto de contacto transmitiendo torque al piso.

La computadora del vehículo tiene la capacidad de anticipar el deslizamiento de las ruedas delanteras y de transferir el par motor a las ruedas traseras cuando sea necesario. Esto se logra monitoreando continuamente la velocidad de cada rueda, la velocidad del vehículo, la fuerza lateral y el sistema de frenos.

Incluso si no hay derrape de ruedas, el sistema 4WD inteligente continuamente realiza ajustes a la distribución de par motor, en un intento por mejorar el comportamiento en línea recta y curvas del vehículo, tanto en carretera como en caminos fuera de ruta.

Un ejemplo claro de la acción proactiva del sistema 4WD automático es en la situación de partida desde cero, con aceleración máxima. En ese caso, el sistema transferirá automáticamente el torque a las ruedas del eje trasero, evitando que las ruedas del eje delantero patinen. De esta forma se resguarda el desgaste de las cubiertas y se logra una partida des-

de cero más eficiente, ya que no habrá deslizamiento de las ruedas.

#### **4WD integral (encendido):**

Este sistema es accionado por el conductor y proporciona potencia de tracción en las cuatro ruedas, sin permitir diferentes velocidades de giro entre el eje delantero y el eje trasero. Debido a esto, esta posición no se recomienda para uso en pavimento seco. Esta posición es sólo para situaciones en caminos fuera de ruta o condiciones de invierno, como nieve, hielo o arena de poca profundidad. Se encenderá una luz en el grupo de instrumentos para indicar que este modo está activado.

**Nota:** No utilice el modo 4WD integral en rutas de superficie seca y dura. Si lo hace, se puede producir un ruido excesivo, aumentará el desgaste de los neumáticos y es posible que se dañen los componentes de la transmisión. El modo 4WD integral solo está diseñado para uso sobre superficies uniformemente resbalosas o sueltas.

El uso de neumáticos de tamaño diferente entre los ejes delantero y trasero podría hacer que el sistema 4WD deje de funcionar y se ajuste en forma predeterminada en la tracción delantera o bien podría dañar el sistema 4WD.

**Nota:** Se mostrará el mensaje de advertencia si el sistema 4WD se ha sobrecalentado y pasó automáticamente a tracción en las ruedas delanteras. Esta condición puede ocurrir si el vehículo se ha operado en condiciones de carga alta extrema o con derrapes excesivos de las ruedas, como cuando se conduce sobre arena profunda. Para restablecer el funcionamiento normal de 4WD lo más pronto posible, detenga el vehículo en un lugar seguro y apague el motor. Se mostrará el mensaje de 4WD durante aproximadamente cinco segundos después de

## Recomendaciones para la conducción

que el sistema se enfría y regresa a la función 4WD normal.

**Nota:** Se muestra un mensaje de advertencia cuando hay una falla en el sistema 4WD. Véase **Mensajes de información** (página 59). Una falla en el sistema 4WD hará que no funcione correctamente y pase automáticamente a tracción en las ruedas delanteras.

Cuando aparece esta advertencia, lleve el vehículo a un concesionario oficial para que lo revisen. Su vehículo puede estar equipado con un sistema de tracción en las cuatro ruedas (4WD) constante que le permita seleccionar entre 4WD integral o 4WD automática.

**4WD**

El interruptor de 4WD se encuentra en la columna central cerca del interruptor del control de climatización.

### Conducción en condiciones especiales con tracción en las cuatro ruedas

Los vehículos con 4WD están especialmente equipados para manejar en arena, nieve, lodo y terreno irregular y tienen características de funcionamiento distintas de las de los vehículos convencionales, tanto dentro como fuera de la carretera. Al manejar a baja velocidad por caminos fuera de ruta con temperaturas exteriores altas, utilice una marcha baja siempre que sea posible. El funcionamiento en marchas bajas aumentará al máximo la capacidad del motor y la capacidad de enfriamiento de la transmisión. Bajo condiciones extremas de funcionamiento, el A/A puede realizar un ciclo de encendido y apagado para evitar que el motor se sobrecaliente.

### Principios de funcionamiento básicos

- Maneje más lento si hay vientos fuertes de costado, ya que estos pueden afectar el manejo normal del vehículo.
- Tenga mucho cuidado cuando maneje sobre pavimento resbaloso a causa de arena suelta, agua, grava, nieve o hielo.

### Si su vehículo se sale del camino

- Si su vehículo se sale del camino, disminuya la velocidad, evitando frenar bruscamente. Vuelva al pavimento sólo cuando haya disminuido la velocidad. No gire el volante de la dirección con demasiada brusquedad cuando vuelva al pavimento.
- Puede ser más seguro permanecer en la banquina (berma) o cuneta y disminuir en forma gradual la velocidad antes de volver al pavimento. Puede perder el control si no disminuye la velocidad o si gira demasiado el volante de la dirección o lo hace en forma abrupta.
- A menudo, puede ser menos riesgoso golpear pequeños objetos, como reflectores de carreteras, que ocasionarían daños menores a su vehículo, que intentar volver repentinamente al pavimento, ya que esto puede hacer que el vehículo resbale de lado y pierda el control o se vuelque. Recuerde, su seguridad y la de otros debe ser su principal preocupación.

### Maniobras de emergencia

- En una situación de emergencia inevitable en que se tiene que hacer un viraje brusco, recuerde evitar “las maniobras excesivas” con su vehículo (por ejemplo, gire el volante de la dirección sólo con la rapidez y la

## Recomendaciones para la conducción

cantidad necesarias para evitar la emergencia). Hacer movimientos excesivos con la dirección resultará en un menor control del vehículo, no en más. Además, se deben utilizar variaciones leves de la presión del pedal del acelerador o del freno si se requieren cambios en la velocidad del vehículo. Evite maniobras, aceleraciones o frenadas bruscas que puedan aumentar el riesgo de pérdida de control del vehículo, vuelcos y lesiones personales. Use todas las superficies de la carretera disponibles para devolver el vehículo a una dirección segura de viaje.

- En caso de una frenada de emergencia, evite derrapar los neumáticos y no haga ningún movimiento brusco con el volante de la dirección.
- Si el vehículo pasa de una superficie a otra (es decir, de concreto a grava), habrá un cambio en la forma en que el vehículo responde a una maniobra (viraje, aceleración o frenado). Nuevamente, evite maniobras bruscas.

### Arena

Al manejar sobre arena, intente mantener las cuatro ruedas en el área más sólida del trayecto. Evite reducir las presiones de los neumáticos; pero cambie a una marcha inferior y maneje uniformemente por el terreno. Oprima lentamente el acelerador y evite hacer patinar las ruedas. En caso de patinamiento en este tipo de terreno, es recomendable desactivar el control de tracción para permitir el resbalamiento de las ruedas.

No conduzca el vehículo con 4WD en arenas profundas por un período de tiempo prolongado. Esto hará que el sistema 4WD se sobrecaliente. El grupo de instrumentos mostrará el mensaje "4WD temporarily disabled" (4WD temporalmente desactivado). Para reanu-

dar el funcionamiento normal de 4WD, apague el vehículo y deje que el sistema 4WD se enfríe durante al menos 15 minutos.

Después de que el sistema se ha enfriado, la función 4WD normal volverá y el conjunto de instrumentos mostrará brevemente "4WD restored" (4WD restaurado). Al manejar a baja velocidad en arena profunda con temperaturas exteriores altas, utilice una marcha baja siempre que sea posible. El funcionamiento en marchas bajas aumentará al máximo la capacidad del motor y la capacidad de enfriamiento de la transmisión.

Evite el exceso de velocidad, porque el impulso que lleva el vehículo puede jugarle en contra y hacer que el vehículo se atasque, al punto que requiera de la ayuda de otro vehículo. Recuerde, usted puede ser capaz de salir en reversa por donde entró si procede con cuidado.

### Barro y agua

Si debe manejar en superficies cubiertas de agua, hágalo lentamente. La tracción o la capacidad de frenado se pueden ver limitadas.

La nueva EcoSport posee una capacidad de vadeo de 550 mm. Su diseño le permite atravesar estas profundidades en trayectos cortos. Trayectos prolongados podrían terminar en pequeñas filtraciones.

Si el sistema de encendido se moja, es posible que el vehículo se pare. Tras pasar por el agua, pruebe siempre los frenos. Los frenos mojados no detienen el vehículo con la eficacia de los frenos secos. El secado se puede acelerar si avanza lentamente con el vehículo mientras pisa levemente el pedal del freno.

Tenga precaución con los cambios bruscos en la velocidad o dirección del vehículo cuando maneje sobre lodo. Incluso



## Recomendaciones para la conducción

los vehículos con tracción en las cuatro ruedas pueden perder tracción en lodo resbaladizo. Si el vehículo se desliza, viere en la dirección del deslizamiento hasta que recobre el control del vehículo.

Después de manejar a través de lodo, limpie los residuos adheridos a los ejes de transmisión giratorios y a las ruedas.

El exceso de lodo adherido a las ruedas y a los ejes de transmisión giratorios produce un desequilibrio que puede dañar los componentes de la transmisión.

**Nota:** La conducción por agua profunda puede dañar la transmisión. Si el eje delantero o trasero se sumerge en agua, el lubricante del eje y el lubricante de la unidad de transferencia de potencia se deben revisar y cambiar si es necesario.

**Nota:** Si su vehículo se atasca hamáquelo para sacarlo utilizando marcha atrás y marcha adelante, presionando suavemente el pedal del acelerador. No hamaque el vehículo por más tiempo que unos pocos minutos. Toda la transmisión, los neumáticos y el embrague pueden dañarse y/o sobrecalentarse el motor.

**Nota:** Asegúrese de que si va a hamaque, tenga desconectado el Control de Tracción.

### **Manejo en terrenos montañosos o empinados**

Aunque puede que los obstáculos naturales hagan necesario viajar diagonalmente en subidas y bajadas o pendientes pronunciadas, siempre debe intentar manejar en forma recta.

**Nota:** Nunca maneje transversalmente ni realice virajes en cuestas o pendientes pronunciadas. Esto puede causar pérdida de tracción, resbalar de lado y posiblemente volcarse. Cuando maneje en terreno montañoso, determine de antemano la ruta que va a usar. No

maneje sobre la cima de una colina sin ver cuáles son las condiciones del otro lado. No maneje en reversa por una colina sin la ayuda de alguien que lo guíe. Al subir una montaña o cuesta empinada, comience en una velocidad baja en lugar de efectuar un cambio descendente desde una velocidad más alta luego de iniciado el ascenso. Esto reduce la tensión del motor y la posibilidad de que el motor se apague. Si se para, no intente virar ya que podría volcarse. Es mejor intentar retroceder hasta un lugar seguro. Aplique tan sólo la suficiente potencia a las ruedas para subir la cuesta. Usar demasiada potencia puede hacer que las ruedas resbalen, giren velozmente o pierdan tracción, resultando en la pérdida del control del vehículo.

Descienda la cuesta en la misma velocidad que usaría para subirla, a fin de evitar el uso excesivo de los frenos y el sobrecalentamiento de éstos. No descienda en neutral; cambie manualmente a una velocidad inferior. Cuando descienda una cuesta empinada, evite el frenado brusco ya que puede perder el control. Las ruedas delanteras tienen que girar para poder maniobrar el vehículo. Su vehículo tiene frenos antibloqueo; por lo tanto, aplíquelos uniformemente. No "bombee" los frenos.

## Recomendaciones para la conducción

### Manejo sobre nieve y hielo

#### PELIGRO



Si conduce en condiciones resbaladizas que requieran el uso de cables o cadenas para ruedas, entonces es vital que conduzca con cuidado. Mantenga velocidades bajas, deje una mayor distancia para detenerse y evite mover el volante con agresividad para reducir las posibilidades de perder el control del vehículo, lo que podría dar lugar a lesiones serias o la muerte. Si el extremo posterior del vehículo patina al tomar una curva, gire el volante en la dirección del deslizamiento hasta que retome el control del vehículo.

**Nota:** El deslizamiento excesivo de las ruedas puede dañar la transmisión. Un vehículo con tracción en las cuatro ruedas (4WD) tiene ventajas sobre los vehículos 2WD en nieve y en hielo, pero puede derraparse como cualquier otro vehículo. Si comienza a resbalarse al manejar en caminos con nieve o hielo, gire el volante en la dirección del deslizamiento hasta que retome el control. Evite las aplicaciones de potencia repentinas y los cambios rápidos de dirección en nieve y en hielo. Pise el acelerador en forma lenta y uniforme cuando ponga el vehículo en movimiento después de haberse detenido por completo.

Evite también el frenado brusco. A pesar de que los vehículos 4WD pueden acelerar mejor que los de tracción en dos ruedas sobre nieve y hielo, éstos no frenan más rápido, ya que al igual que en otros vehículos, el frenado se produce en las cuatro ruedas. No se confíe de las condiciones del camino. Asegúrese de conservar entre usted y los demás vehículos una distancia suficiente para detenerse. Maneje más lento de lo normal y considere el uso de una de las marchas

inferiores. En situaciones de paradas de emergencia, presione el freno en forma constante.

Como el vehículo tiene un sistema de frenos antibloqueo (ABS) en las cuatro ruedas, no “bombeo” los frenos.

Consulte la sección Frenos de este capítulo para obtener información adicional acerca del funcionamiento del sistema de frenos antibloqueo.

#### Mantenimiento y modificaciones

Los sistemas de suspensión y dirección de su vehículo se han diseñado y probado para proporcionar un rendimiento predecible, ya sea con carga o en vacío, así como también una capacidad duradera de transporte de carga. Por este motivo, Ford recomienda no efectuar modificaciones tales como agregar o eliminar piezas (como equipos elevadores o barras estabilizadoras) ni usar piezas no equivalentes a los equipos originales de fábrica.

Toda modificación al vehículo que eleve el centro de gravedad puede hacer que el vehículo tenga más probabilidades de volcarse como resultado de una pérdida de control. Ford recomienda tener precaución con cualquier vehículo equipado con cargas o dispositivos altos (como escaleras o portaequipajes).

Si no mantiene su vehículo adecuadamente, podría anular la garantía, aumentar el costo de reparación, disminuir el rendimiento y las capacidades operativas del vehículo, y afectar en forma adversa la seguridad del conductor y los pasajeros. Se recomienda efectuar inspecciones frecuentes a los componentes del chasis si el vehículo está sujeto a usos frecuentes por caminos fuera de ruta.

## Batería del vehículo

### USO DE CABLES DE EMERGENCIA

#### PELIGRO

 Los gases que se encuentran alrededor de la batería del vehículo pueden explotar si se exponen a llamas, chispas o cigarrillos encendidos. Una explosión podría ocasionar lesiones personales o daños al vehículo.

 La batería del vehículo contiene ácido sulfúrico, el cual puede quemar la piel, los ojos y la ropa en caso de contacto.

No trate de empujar su vehículo de transmisión automática para arrancarlo.

Las transmisiones automáticas no permiten arrancar el motor empujando el vehículo. Intentar empujar un vehículo con transmisión automática para arrancarlo podría provocar daños en la transmisión.

### Preparación del vehículo

**Nota:** Use sólo un suministro de 12 volts para arrancar su vehículo.

**Nota:** No desconecte la batería del vehículo descompuesto, ya que esto podría dañar el sistema eléctrico del vehículo.

1. Estacione el vehículo auxiliar cerca del compartimiento de motor del vehículo descompuesto, asegurándose de que los vehículos no entren en contacto. Ponga el freno de estacionamiento en ambos vehículos y aléjese del electroventilador del motor y otras piezas móviles.
2. Revise todos los terminales de la batería y elimine el exceso de corrosión antes de conectar los cables. Asegúrese de que todos los tapones de ventilación estén apretados y nivelados.
3. Encienda el ventilador del calefactor en ambos vehículos para evitar daños causados por descargas de voltaje. Apague todos los demás accesorios.

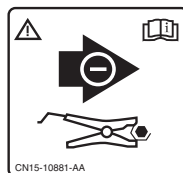

E146271

Consulte la etiqueta ubicada sobre la cubierta de la batería; la flecha en la etiqueta muestra la ubicación correcta para realizar la conexión de arranque con cables de emergencia.

## Batería del vehículo

### Conexión de los cables de emergencia

**Nota:** En la ilustración, el vehículo de la parte inferior se utiliza para indicar la batería auxiliar (refuerzo).

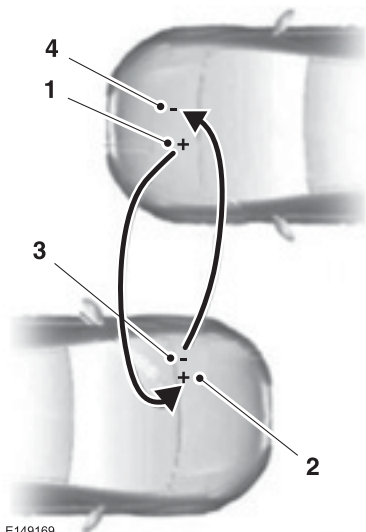

E149169

1. Conecte el cable de emergencia positivo (+) al borne positivo (+) de la batería descargada.
2. Conecte el otro extremo del cable positivo (+) al borne positivo (+) de la batería auxiliar.
3. Conecte el cable negativo (-) al borne negativo (-) de la batería auxiliar.
4. Haga la conexión final del cable negativo (-) a una parte metálica expuesta del motor del vehículo descompuesto, lejos de la batería y del sistema de inyección de combustible.

**Nota:** No fije el cable negativo (-) en las líneas de combustible, las tapas de balancines del motor, el múltiple de admisión, ni ningún componente eléctrico para usarlo como punto de conexión a tierra.

### PELIGRO

**!** No conecte el extremo del segundo cable al borne negativo (-) de la batería descargada. Una chispa podría provocar una explosión de los gases alrededor de la batería.

Asegúrese que los cables estén alejados de las aspas de ventiladores, correas, piezas móviles de ambos motores o de cualquier pieza del sistema de suministro de combustible.

### Arranque con cables de emergencia

1. Ponga en marcha el motor del vehículo auxiliar y haga funcionar aumentando la velocidad en forma moderada.
2. Arranque el motor del vehículo descompuesto.

**Nota:** Para los vehículos con una transmisión manual, si la batería se descarga o si instala una batería nueva, el motor no arrancará hasta que usted mantenga presionado el pedal del embrague durante dos segundos, luego lo suelta y aguarda otros dos segundos con el encendido conectado y el motor apagado.

3. Una vez que el vehículo descompuesto arranque, deje funcionar ambos motores durante tres minutos antes de desconectar los cables de emergencia.

### Retiro de los cables de emergencia

Retire los cables de emergencia en orden inverso al de conexión.

**Nota:** En la ilustración, el vehículo de la parte inferior se utiliza para indicar la batería auxiliar (refuerzo).

## Batería del vehículo

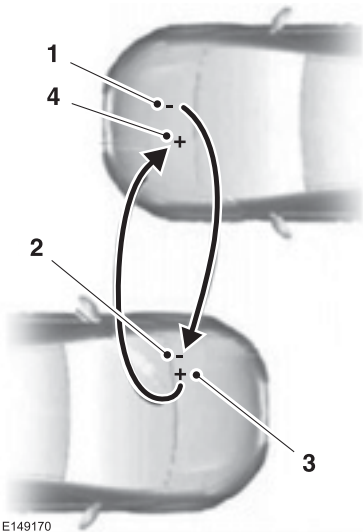

1. Retire el cable de emergencia de la superficie metálica de conexión a tierra.
2. Retire el cable de emergencia del borne negativo (-) de la batería del vehículo auxiliar.
3. Retire el cable de emergencia del borne positivo (+) de la batería del vehículo auxiliar.
4. Retire el cable de emergencia del borne positivo (+) de la batería del vehículo descompuesto.

Después de poner en marcha el vehículo descompuesto y de retirar los cables de emergencia, déjelo funcionar en ralentí durante varios minutos, de modo que la computadora del motor pueda reaprender sus condiciones de ralentí.

# Fusibles y Relés

## LOCALIZACIÓN DE LAS CAJAS DE FUSIBLES

### Caja de fusibles del compartimiento del motor

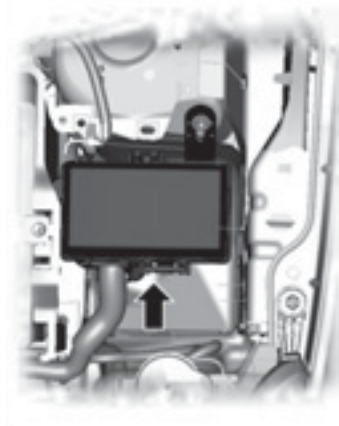

### Caja de fusibles del habitáculo

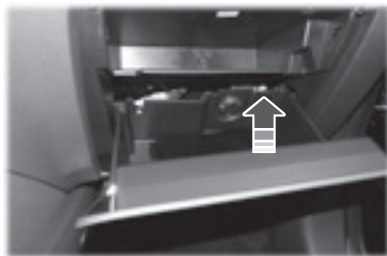

Esta caja de fusibles se ubica detrás de la guantera, para acceder a esta caja haga lo siguiente:

- 1 Abra la guantera y vacíe su contenido
- 2 Quite los cuatro tornillos y después retire la tapa de la guantera
- 3 Retire la cubierta lateral
- 4 Retire el conjunto de la guantera

### Caja de fusibles de la batería



E146270

## Fusibles y Relés

### TABLA DE ESPECIFICACIONES DE FUSIBLES

#### Caja de fusibles del compartimiento del motor



Fusible	Clasificación de fusible	Circuitos protegidos
1	60 A	Velocidad alta del electroventilador
2	40 A	Ventilador del climatizador
3	60 A	Alimentación de la caja de fusibles del habitáculo. Fusibles 10, 11, 12, 13, 14, 15, 16, 17, 18, 31, 32, 34 y 35
4	–	No se utiliza
5	–	No se utiliza
6	30 A	Bloqueo eléctrico de cerraduras de puertas
7	15 A	Luz baja lado derecho. Luces del habitáculo. Sistema de ahorro de batería

## Fusibles y Relés

Fusible	Clasificación de fusible	Circuitos protegidos
8	15 A	Luz baja lado izquierdo. Luces de posición izquierda y derecha. Luces de niebla traseras
9	15 A	Luz alta izquierda y derecha
10	20 A	Bocina de la alarma
11	–	No se utiliza
12	–	No se utiliza
13	–	No se utiliza
14	–	No se utiliza
15	–	No se utiliza
16	–	No se utiliza
17	30 A	Velocidad baja del electroventilador
18	–	No se utiliza
19	–	No se utiliza
20	–	No se utiliza
21	15 A	Bujías de encendido (excepto diesel)
22	15 A	Relé del electroventilador (velocidades baja y alta), módulo de control del motor, válvula de purga de vapores de combustible (excepto diesel)
23	15 A	Alimentación del módulo de control de motor y sensor de entrada de aire del motor (solamente diesel), válvula de medición de combustible (solo diesel), sensor de velocidad (solamente diesel sin ABS), sonda lambda (excepto diesel), y válvula de admisión variable (solo 2.0L)
24	7,5 A	Módulo de control de tracción 4x4
25	7,5 A	Relé del aire acondicionado
26	20 A	Sistema de frenos antibloqueo (ABS), con control de estabilidad electrónica (ESP)
27	15 A	Luces antinieblas delanteras
28	–	No se utiliza
29	–	No se utiliza
30	60 A	Relé de precalentadores (solo diesel)
31	60 A	Relé de encendido
32	40 A	Módulo del sistema de frenos antibloqueo (ABS), con o sin módulo de control de estabilidad electrónica (ESP)
33	–	No se utiliza
34	30 A	Módulo de transmisión automática (solamente vehículos automáticos)
35	30 A	Relé del motor de arranque



## Fusibles y Relés

Fusible	Clasificación de fusible	Circuitos protegidos
36	7,5 A	Relé del módulo de control del motor (1.6L y 2.0L) y módulo de transmisión automática (solo caja automática)
37	20 A	Relé de la bomba de combustible e inyectores (1.6L y 2.0L), relé del calefactor de combustible (solo diesel)
38	15 A	Luces intermitentes. Luces del habitáculo
39	15 A	Relé de la bocina
40	20 A	Desempañador de la luneta trasera
41	–	No se utiliza
42	–	No se utiliza
43	–	No se utiliza
44	–	No se utiliza
45	–	No se utiliza
46	–	No se utiliza
47	–	No se utiliza
48	–	No se utiliza

Relé	Circuitos conmutados
R1	Módulo de control del motor
R2	No se utiliza
R3	Velocidad baja del electroventilador
R4	No se utiliza
R5	Luz de marcha atrás (solo caja automática)
R6	Luz alta
R7	Aire acondicionado
R8	Bocina
R9	Luces antinieblas delanteras
R10	Motor de arranque
R11	Velocidad alta del electroventilador
R12	Ventilador del climatizador
R13	Bomba de combustible e inyectores (1.6L y 2.0L), calefactor de combustible (solo Diesel)
R14	Módulo de precalentadores (solo diesel)
R15	No se utiliza
R16	No se utiliza
R17	No se utiliza

# Fusibles y Relés

## Caja de fusibles del habitáculo



E144835

## Fusibles y Relés

Fusible	Amperaje del fusible	Circuitos protegidos
1	7,5 A	Embrague del aire acondicionado, sensor de lluvia, espejo de atenuación automática
2	10 A	Luces de freno
3	7,5 A	Luz de marcha atrás
4	7,5 A	Interruptor de faros delanteros
5	20 A	Limpiaparabrisas
6	15 A	Limpialuneta
7	15 A	Interruptor de la bomba del lavaparabrisas y lavaluneta
8	–	No se utiliza
9	–	No se utiliza
10	15 A	Interruptor del sistema de arranque sin llave, relé de accesorios
11	3 A	Panel de instrumentos
12	15 A	Conector de diagnóstico
13	7,5 A	Módulo de control electrónico del climatizador, sensor volumétrico de alarma antirrobo, teclado del panel de instrumentos, pantalla multifunción, receptor del control remoto (vehículos con sistema sin llave)
14	15 A	Radio, sistema SYNC ®
15	3 A	Espejos eléctricos exteriores, interruptores eléctricos en las ventanillas (vehículos con función de un solo toque y sin ventanas eléctricas inteligentes)
16	20 A	Módulo del sistema de apertura sin llave del vehículo
17	20 A	Módulo del sistema de apertura sin llave del vehículo
18	–	No se utiliza
19	7,5 A	Panel de instrumentos (accesorios)
20	–	No se utiliza
21	–	No se utiliza

## Fusibles y Relés

Fusible	Amperaje del fusible	Circuitos protegidos
22	–	No se utiliza
23	–	No se utiliza
24	–	No se utiliza
25	7,5 A	Módulo de control del aire acondicionado, relé del ventilador del climatizador, relé de los faros antiniebla delanteros
26	3 A	Módulo de control del sistema de airbag
27	10 A	Módulo de control de la carrocería (encendido), sistema antirrobo pasivo PATS (para vehículos con sistema de arranque con llave), sistema de frenos antibloqueo (ABS), encendido (para vehículos con sistema de arranque con llave), panel de instrumentos (encendido), dirección asistida eléctrica (EPAS) (encendido)
28	7,5 A	Pedal del acelerador, bomba de combustible (1.6 L y 2.0 L), calefactor del combustible (diesel), módulo de transmisión automática (encendido), módulo de control del motor (encendido)
29	–	No se utiliza
30	–	No se utiliza
31	20 A	Toma de potencia auxiliar delantera/encendedor
32	20 A	Toma de potencia auxiliar trasera
33	–	No se utiliza
34	30 A	Interruptores eléctricos de las ventanillas del conductor y el pasajero, módulo de control eléctrico inteligente (alzacristales eléctricos delanteros)
35	30 A	Interruptores eléctricos de las ventanillas traseras, módulo de control eléctrico inteligente (alzacristales eléctricos traseros)
36	–	No se utiliza

## Fusibles y Relés

Relé	Circuitos conmutados
R1	Encendido
R2	Sistema de arranque sin llave
R3	Accesorio del sistema de arranque sin llave

### Caja de fusibles de la batería

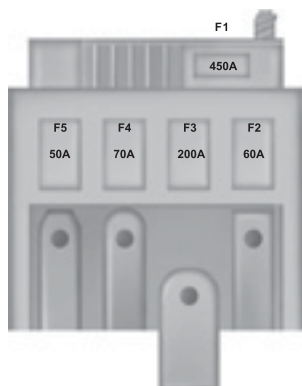

E144836

Fusible	Amperaje del fusible	Circuitos protegidos
1	450 A	Motor de arranque
2	60 A	Dirección asistida eléctrica (EPAS)
3	200 A	Alimentación de la caja de fusibles del compartimiento del motor
4	–	No se utiliza
5	–	No se utiliza

### CAMBIO DE FUSIBLES

**Nota:** Puede identificar un fusible quemado si hay una ruptura en el filamento.

#### AVISOS

 No modifique el sistema eléctrico de su vehículo de ninguna forma. Haga que un concesionario realice las reparaciones en el sistema eléctrico y reemplace los relés y los fusibles de alta potencia.

 Apague el vehículo y todo el equipo eléctrico antes de tocar o intentar cambiar un fusible.

 Utilice un fusible de reemplazo de la misma capacidad del que está reemplazando.

---

## INFORMACIÓN GENERAL

Realice las operaciones de mantenimiento con regularidad para ayudar a mantener el estado de conservación y el valor de su vehículo. Existe una amplia red de Concesionarios Ford que lo ayudará con su experiencia profesional de Servicio. Nuestros técnicos están especialmente capacitados y son los más calificados para realizar operaciones de Servicio de forma adecuada. Están respaldados por una amplia gama de herramientas especiales desarrolladas para el Servicio de su vehículo.

Además de las operaciones detalladas en el Programa de Mantenimiento Ford, le recomendamos que realice las siguientes comprobaciones adicionales.

### AVISOS



Apague el encendido antes de tocar o intentar cualquier ajuste.



No toque los componentes del encendido electrónico una vez conectado el encendido o con el motor en marcha. El sistema funciona a alta tensión.



Mantenga las manos y ropa apartadas del ventilador de refrigeración del motor. En determinadas condiciones el ventilador puede continuar funcionando varios minutos después de que se haya apagado el motor.

### ATENCIÓN



Al realizar comprobaciones de mantenimiento, asegúrese de que los tapones de llenado están bien instalados y apretados.

## Comprobaciones diarias

- Luces exteriores.
- Luces interiores.
- Luces de aviso y de control.

## Al llenar el tanque de combustible compruebe

- Nivel de aceite del motor. Véase **Comprobación del aceite del motor** (página 141).
- Nivel de líquido de frenos. Véase **Verificación del líquido de frenos y embrague** (página 144).
- Nivel de líquido limpiaparabrisas. Véase **Comprobación del fluido del lavaparabrisas** (página 145).
- Presión de los neumáticos (en frío). Véase **Especificaciones técnicas de los neumáticos** (página 160).
- Estado de los neumáticos. Véase **Cuidado de los neumáticos** (página 155).

## Comprobaciones mensuales

- Nivel de refrigerante del motor (con el motor frío). Véase **Comprobación del líquido refrigerante de motor** (página 143).
- Si las tuberías, tubos flexibles y depósitos presentan fugas.
- Funcionamiento del aire acondicionado.
- Funcionamiento del freno de estacionamiento.
- Funcionamiento de la bocina.
- Apriete de las tuercas de rueda. Véase **Especificaciones técnicas de los neumáticos** (página 160).

## Mantenimiento

### APERTURA Y CIERRE DEL CAPÓ

Mueva el pasador hacia la derecha.

#### Apertura del capó



E102165

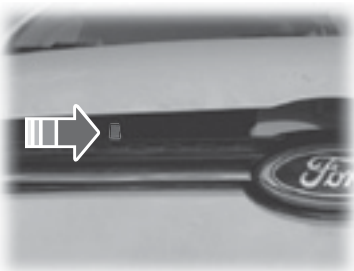

Abra el capó y asegúrelo con la varilla de soporte; la ubicación correcta está indicada con una flecha.

#### Cierre del capó

**Nota:** Debe asegurar la varilla del capó correctamente después de su uso.

**Nota:** Asegúrese de que el capó esté perfectamente cerrado.

Baje el capó y déjelo caer con su propio peso de una altura de al menos 20-30 cm.



### BAJO EL CAPÓ - VISTA DE CONJUNTO - 1.5L DURATORQ TDCI

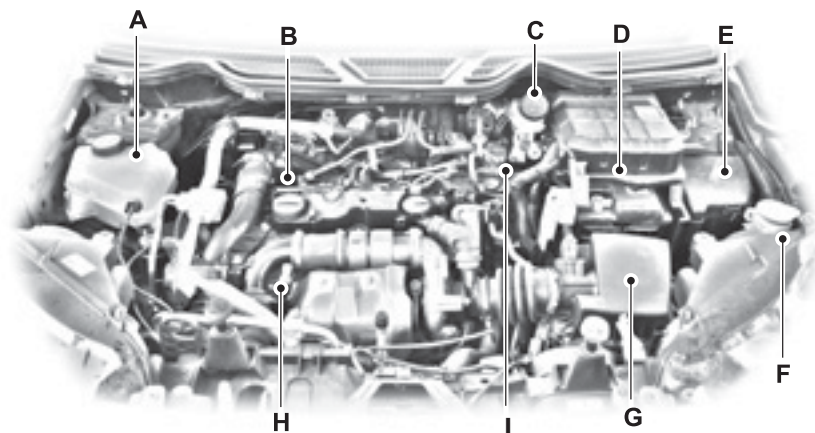

E151697

- A Depósito del refrigerante del motor: Véase **Comprobación del líquido refrigerante de motor** (página 143).
- B Tapón de llenado de aceite del motor: Véase **Comprobación del aceite de motor** (página 141).
- C Depósito del líquido de frenos y de embrague: Véase **Verificación del líquido de frenos y embrague** (página 144).
- D Batería: Véase **Cambio de la batería de 12V** (página 145).
- E Caja de fusibles del compartimiento del motor. Véase **Localización de las cajas de fusibles** (página 127).
- F Depósito del líquido del lavaparabrisas / lavaluneta: Véase **Comprobación del fluido del lavaparabrisas** (página 145).
- G Filtro de aire: Véase **Cambio del filtro de aire del motor** (página 151).
- H Varilla indicadora de nivel de aceite del motor: Véase **Varilla indicadora de nivel de aceite del motor 1.5L Duratorq TDCI** (página 141).
- I Filtro de combustible diesel: Véase **Separador de agua del filtro de combustible** (página 144).

### BAJO EL CAPÓ - VISTA DE CONJUNTO - 1.6L DURATEC (SIGMA)

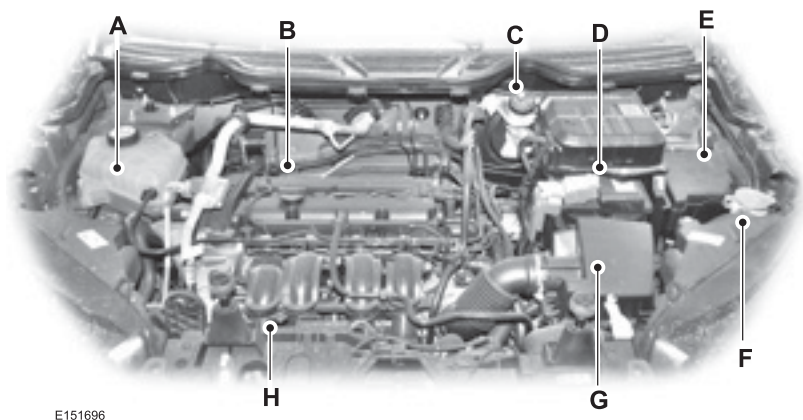

E151696

- A Depósito de líquido refrigerante del motor: Véase **Comprobación del líquido refrigerante de motor** (página 143).
- B Tapón de llenado del aceite del motor: Véase **Comprobación del aceite de motor** (página 141).
- C Depósito del líquido de frenos y embrague: Véase **Verificación del líquido de frenos y embrague** (página 144).
- D Batería: Véase **Cambio de la batería de 12V** (página 145).
- E Caja de fusibles del compartimiento del motor: Véase **Localización de las cajas de fusibles** (página 127).
- F Depósito del líquido del lavaparabrisas / lavaluneta: Véase **Comprobación del fluido del lavaparabrisas** (página 145).
- G Filtro de aire: Véase **Cambio del filtro de aire del motor** (página 151).
- H Varilla indicadora del nivel de aceite del motor: Véase **Varilla indicadora de nivel de aceite del motor 1.6L Duratec (Sigma)** (página 141).

## BAJO EL CAPÓ - VISTA DE CONJUNTO - 2.0L DURATEC

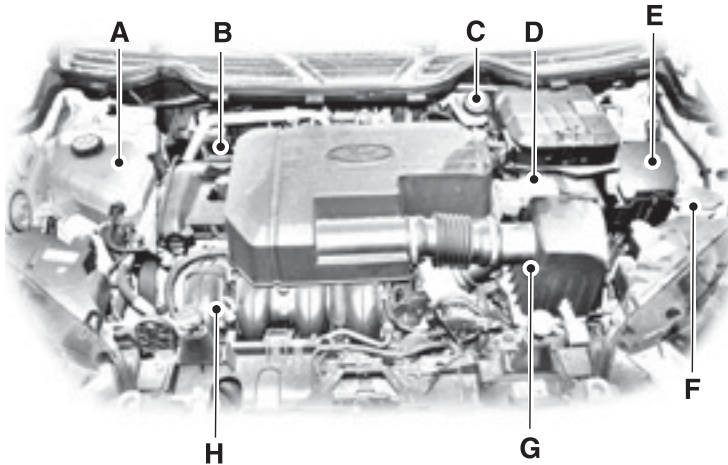

E152692

- A Depósito del líquido refrigerante del motor: Véase **Comprobación del líquido refrigerante de motor** (página 143).
- B Tapón de llenado del aceite del motor: Véase **Comprobación del aceite de motor** (página 141).
- C Depósito del líquido de frenos y embrague: Véase **Verificación del líquido de frenos y embrague** (página 144).
- D Batería: Véase **Cambio de la batería de 12V** (página 145).
- E Caja de fusibles del compartimiento del motor: Véase **Localización de las cajas de fusibles** (página 127).
- F Depósito del líquido lavaparabrisas / lavaluneta: Véase **Comprobación del fluido del lavaparabrisas** (página 145).
- G Filtro de aire: Véase **Cambio del filtro de aire del motor** (página 151).
- H Varilla indicadora del nivel de aceite del motor: Véase **Varilla indicadora de nivel de aceite del motor 2.0L Duratec** (página 141).

### VARILLA INDICADORA DE NIVEL DE ACEITE DEL MOTOR 1.5L DURATORQ TDCI

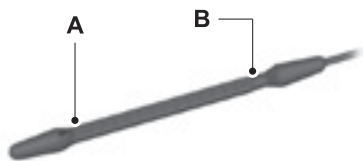

E140423

- A Mínimo
- B Máximo

### VARILLA INDICADORA DE NIVEL DE ACEITE DEL MOTOR - 1.6L DURATEC (SIGMA)

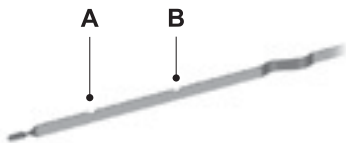

E141337

- A Mínimo
- B Máximo

### VARILLA INDICADORA DE NIVEL DE ACEITE DEL MOTOR - 2.0L DURATEC

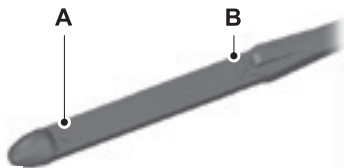



E95543

- A Mínimo
- B Máximo

### COMPROBACIÓN DEL ACEITE DE MOTOR

#### AVISOS

 No use aditivos ni otras sustancias para el motor. En determinadas condiciones, podrían dañar el motor.

 No se debe desechar los contenedores de aceite de motor vacíos en basureros domésticos. Use solo contenedores adecuados para desechos de este tipo de residuo.

 Use solamente el lubricante recomendado en las especificaciones de Ford. Diríjase a la sección Lubricantes y operaciones de lubricación del manual/libreta de Garantía y mantenimiento.

**Nota:** El consumo de aceite de los motores nuevos alcanza su nivel normal después de aproximadamente 5.000 kilómetros.

# Mantenimiento

## Revisión del nivel de aceite

**Nota:** Compruebe el nivel antes de arrancar el motor.

**Nota:** Asegúrese de que el nivel esté entre las marcas de Mínimo y Máximo.

**Nota:** La medición del nivel no será exacta si no se sigue este procedimiento.

1. Asegúrese de que el vehículo esté en una superficie nivelada.
2. Si el motor está funcionando, apáguelo y espere 15 minutos para que el aceite escurra hacia el cárter de aceite.
3. Quite la varilla indicadora de nivel y límpiela con un trapo limpio que no deje pelusas. Vuelva a colocar la varilla indicadora de nivel y quítela nuevamente para comprobar el nivel del aceite.

Si el nivel está en la marca MIN, repóngalo inmediatamente.

## Reposición

### AVISOS

 Agregue aceite únicamente cuando el motor esté frío. Si el motor está caliente, espere 15 minutos para que se enfríe.

 No quite el tapón de llenado cuando el motor esté funcionando.

Quite el tapón de llenado.

### PELIGRO

 No agregue aceite por sobre la marca MAX.

**Nota:** Limpie cualquier salpicadura con un paño absorbente de inmediato.

Agregue aceite que cumpla con la especificación Ford. Véase manual/libreta de **Garantía y mantenimiento**.

Vuelva a colocar el tapón de llenado. Gírelo hasta notar una resistencia considerable.

## Consumo de aceite

Todo motor de combustión interna presenta un consumo de aceite. Esta característica es necesaria para garantizar la adecuada lubricación en la región de los aros de pistón del motor, por lo tanto el nivel de aceite debe ser verificado periódicamente, como así también antes de recorridos de larga distancia. Los motores nuevos, alcanzan su nivel de consumo de aceite normal tras haber recorrido unos 5.000 Km. Durante este periodo el consumo de hasta 1 litro de aceite es considerado normal. Luego de dicho periodo el consumo irá disminuyendo gradualmente hasta alcanzar un consumo de hasta 1 litro cada 10.000 Km. Complete el nivel de aceite siempre que el mismo se encuentre por debajo de la marca inferior de la varilla, conforme lo descrito en este capítulo. El consumo de aceite del motor depende también del modo de conducción y de las condiciones en la cual se conduce el vehículo.

En casos de uso en condiciones severas o en donde el motor fuera muy exigido (como remolque de trailer o uso frecuente a alta velocidad) el consumo de aceite puede ser mayor.

## Filtro de aceite

La función del filtro de aceite es filtrar partículas dañinas sin obstruir el flujo de aceite hacia las partes vitales. El uso de filtros de aceite que no cumplen con las especificaciones Ford podría dañar el motor.

### COMPROBACIÓN DEL LÍQUIDO REFRIGERANTE DE MOTOR

#### PELIGRO



No permita que le caiga fluido en la piel u ojos. Si esto sucede, enjuague de inmediato las áreas afectadas con abundante agua y consulte a su médico.

**Nota:** Asegúrese de que el nivel está entre las marcas de MIN y MAX.

**Nota:** El líquido refrigerante se expande cuando está caliente. Por tanto, es posible que el nivel sobrepase la marca MAX.

Si el nivel está en la marca MIN, agregue líquido refrigerante inmediatamente.

#### Llenado del líquido refrigerante del motor

#### AVISOS



Únicamente añada refrigerante cuando el motor está frío. Si el motor está caliente, espere 10 minutos para que se enfríe.



No quite el tapón de llenado cuando el motor esté funcionando.



No quite el tapón de llenado cuando el motor esté caliente. Espere a que el motor se enfríe.



El refrigerante sin diluir es inflamable y puede encenderse si se derrama sobre el sistema de escape caliente.

**Nota:** Retire y coloque la tapa con el auto apagado y el motor frío, para evitar lesiones o quemaduras.

**Nota:** En caso de emergencia, puede agregar solo agua al sistema refrigerante hasta llegar a una estación de servicio para vehículos. Haga que un concesionario oficial verifique el sistema tan pronto como sea posible.

**Nota:** El uso prolongado de dilución incorrecta del líquido refrigerante puede provocar daños en el motor por corrosión, sobrecalentamiento o congelamiento.

**Nota:** No agregue líquido refrigerante por sobre la marca MAX.

**Nota:** Si los niveles del refrigerante están fuera del rango operativo estándar, el rendimiento del sistema se puede ver comprometido; acuda a un concesionario oficial de inmediato.

**Nota:** La tapa del depósito de expansión del sistema refrigerante debe inspeccionarse y limpiarse cada 3 años aproximadamente. Si hay evidencias de deterioro del anillo sellante, la tapa debe reemplazarse.

1. Quite el tapón de llenado. Cualquier presión se escapará lentamente conforme desenrosque el tapón.
2. Agregue una mezcla 50/50 de líquido refrigerante y agua destilada usando un líquido que cumpla las especificaciones de Ford. Véase manual/libreta de **Garantía y mantenimiento**.
3. Vuelva a colocar el tapón de llenado. Gírelo hasta que sienta una fuerte resistencia.

### VERIFICACIÓN DEL LÍQUIDO DE FRENOS Y EMBRAGUE

#### AVISOS

**!** El uso de cualquier líquido distinto del líquido de frenos recomendado puede reducir la eficiencia de los frenos y no cumplir con las normas de rendimiento de Ford.

**!** No permita que le caiga fluido en la piel u ojos. En caso de que le caiga, enjuague de inmediato las áreas afectadas con abundante agua y consulte a su médico.

**!** Limpie el tapón de llenado antes de quitarlo. Use solo líquido que cumpla con las especificaciones de Ford y desde un contenedor sellado.

**Nota:** Mantenga el líquido de frenos limpio y seco. La contaminación con polvo, agua, productos del petróleo u otros materiales puede dañar el sistema de frenos y provocar una falla.

**Nota:** Los sistemas de frenos y embrague son abastecidos por el mismo depósito.

El nivel de líquido disminuirá lentamente a medida que los frenos se desgastan y aumentará al reemplazar los componentes de los frenos.

Los niveles del líquido entre las líneas MIN y MAX están dentro de los límites normales de funcionamiento; no es necesario agregar líquido.

Si los niveles de los líquidos están fuera del rango normal de funcionamiento, el rendimiento del sistema puede verse comprometido; busque servicio de inmediato de un concesionario oficial.

Reponga fluido que cumpla con la especificación Ford. Véase manual/libreta de **Garantía y mantenimiento**.

### COMPROBACIÓN DEL FLUIDO DE LA DIRECCIÓN ASISTIDA

Su vehículo está equipado con un sistema de dirección asistida eléctrica (EPAS). No existe un depósito de líquido que revisar ni reponer.

### SEPARADOR DE AGUA DEL FILTRO DE COMBUSTIBLE – VACIADO (Sólo motor diesel)

En caso de encenderse el indicador de agua en el combustible, diríjase al Concesionario más cercano. De no poder hacerlo realice el siguiente procedimiento.

#### PELIGRO

**!** No deseche el combustible Gasoil/Diesel con la basura doméstica ni en el sistema público de aguas residuales. Utilice los lugares autorizados para desechar el líquido.

Nunca circule con la luz indicadora de agua en el combustible encendida. Puede dañar el sistema de inyección severamente

**Nota:** Reponga solamente con combustible que cumpla la especificación Ford. Véase **Calidad del combustible gasoil/diesel** (página 88).



**Nota:** La bomba incorporada en el tanque de combustible se desconectará automáticamente transcurridos aproximadamente 40 segundos.

Ubicación de componentes: Véase **Bajo el capó - vista de conjunto - 1.5L Duratorq TDCI** (página 138)

1. Desconecte el encendido.
2. Conecte y asegure un tubo apropiado en el tapón de vaciado del filtro.
3. Dirija el otro extremo del tubo hacia un recipiente adecuado.
4. Gire el tapón de vaciado aproximadamente 1 vuelta y media para aflojarlo.
5. Conecte el encendido para activar la bomba incorporada en el tanque de combustible.
6. Vacíe el agua hasta sustituirla con gasoil/diesel limpio.
7. Desconecte el encendido.
8. Apriete el tapón de vaciado y retire el tubo.
9. Arranque el motor y compruebe si hay fugas.

**Nota:** La luz de control del separador de agua se apagará unos segundos después con el motor en marcha.

### COMPROBACIÓN DEL FLUIDO DEL LAVAPARABRISAS

**Nota:** El depósito suministra al lavaparabrisas y al lavaluneta.

Al reponer, use una mezcla de líquido lavaparabrisas y agua para ayudar a evitar que se congele con tiempo frío y mejorar la capacidad de limpieza. Se recomienda utilizar solo líquido lavaparabrisas recomendado por Ford. Véase manual/libreta de **Garantía y mantenimiento**.

Para obtener información sobre la dilución del líquido, consulte las instrucciones del producto.

### CAMBIO DE LA BATERÍA DE 12V

#### PELIGRO

 Debe reemplazar la batería por una de exactamente la misma especificación.

**Nota:** Para los vehículos con una transmisión manual, si la batería se descarga o si instala una batería nueva, el motor no arrancará hasta que usted mantenga presionado el pedal del embrague durante dos segundos, luego lo suelta y aguarda otros dos segundos con el encendido conectado y el motor apagado.

La batería se ubica en el compartimiento del motor. Véase **Bajo el capó - Vista de conjunto** (página 138).

Para extraer e instalar la batería:

**Nota:** No afloje el módulo de control del motor del soporte.

**Nota:** No desconecte el módulo de control del motor del conector.

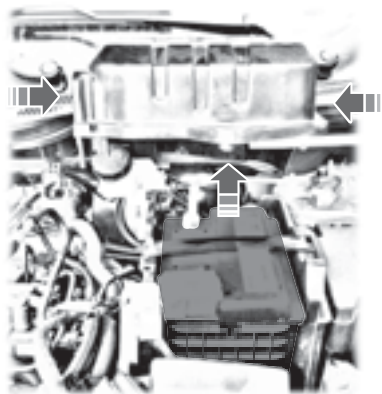

1. Quite los tres tornillos del módulo de control del motor.



## Mantenimiento

2. Mueva el módulo de control del motor hacia arriba.
3. Quite las dos tuercas de la abrazadera.
4. Afloje las tuercas del borne.
5. Desmonte la batería.
6. Instale siguiendo el procedimiento de desmontaje en orden inverso.

### COMPROBACIÓN DE LAS ESCOBILLAS DEL LIMPIAPARABRISAS



Pase la punta de los dedos sobre el borde de la hoja para comprobar la aspereza.

Frote las escobillas con líquido lavaparabrisas o agua aplicada con una esponja o paño suave.

### AVISOS

 Evite doblar o golpear las escobillas al momento de limpiarlas. Esto puede dañarlas, causando un barrido deficiente.

### REEMPLAZO DE LAS ESCOBILLAS DEL LIMPIAPARABRISAS

#### Escobillas del limpiaparabrisas

**Nota:** Las escobillas de los limpiaparabrisas tienen longitudes diferentes. Si instala escobillas de la longitud incorrecta, es posible que el sensor de lluvia no funcione correctamente.

### Reemplazar las escobillas del limpiaparabrisas y limpialuneta

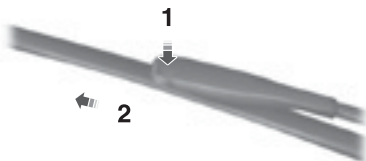

1. Levante el brazo del limpiaparabrisas a su posición de servicio (cerca de un ángulo de 90 grados).
2. Sostenga firmemente la punta del limpiaparabrisas con una mano y desmonte la escobilla antigua con la otra mano.
3. Para quitar la escobilla del limpiador, presione el adaptador de plástico (1) y tire de la escobilla.

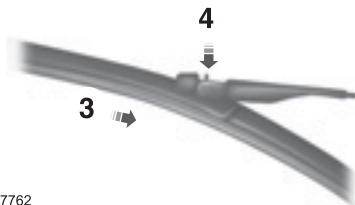

## Mantenimiento

1. Para montar la escobilla del limpiaparabrisas, deslice (3) la escobilla nueva por el brazo del limpiaparabrisas hasta escuchar un clic (4).
2. Baje el brazo del limpiaparabrisas de nuevo a su posición de funcionamiento.



### AVISOS

 No utilice querosén, nafta/gasolina u otros diluyentes para la limpieza de las escobillas.

**Nota:** Se recomienda limpiar frecuentemente las escobillas de los limpiaparabrisas utilizando un paño suave, agua y jabón neutro.

### CAMBIO DE LÁMPARAS

#### AVISOS

-  Apague las luces y el vehículo.
-  Permita que se enfríe la lámpara antes de quitarla.
-  No toque el cristal de la lámpara.

**Nota:** Únicamente utilice lámparas de la especificación correcta.

**Nota:** Las siguientes instrucciones describen cómo quitar las lámparas. Ponga los reemplazos en orden inverso a menos que se indique lo contrario.

### Faro delantero

**Nota:** Desmonte las cubiertas para acceder a las lámparas.

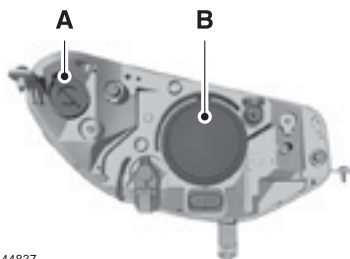

E144837

- A Luz intermitente
- B Luz baja y alta

### Intermitentes

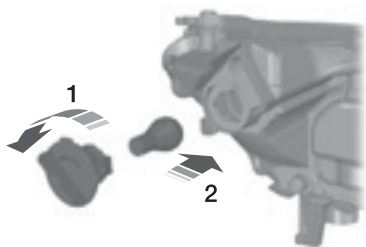

E144838

1. Gire el portalámparas en sentido opuesto a las agujas del reloj y desmontelo.
2. Presione suavemente la lámpara dentro del portalámparas, gírela en sentido opuesto a las agujas del reloj y desmontela.

# Mantenimiento

## Luz baja y alta

**Nota:** No toque el cristal de la lámpara.

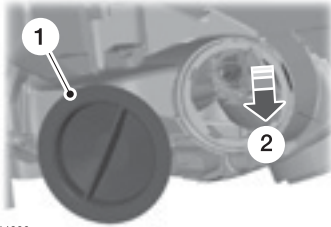

E144839

1. Desmonte la cubierta.
2. Desenchufe el conector eléctrico.
3. Libere el seguro y quite la lámpara.

## Faros antiniebla delanteros

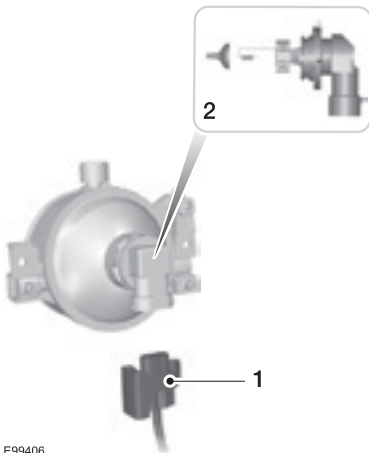

E99406

**Nota:** No es posible separar la lámpara del portalámpara.

1. Desenchufe el conector eléctrico.
2. Gire el portalámpara en sentido opuesto a las agujas del reloj y desmontelo.

## Luz del espejo retrovisor exterior

**Nota:** Estos componentes no se pueden reparar. Consulte con su Concesionario.

## Faros traseros

## Luz intermitente, luz trasera y de freno

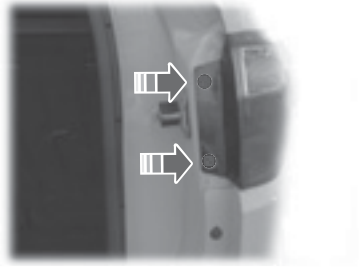

1. Desmonte los tornillos del faro.

**Nota:** El faro izquierdo no posee tornillos, debe desajustar las dos mariposas que se encuentran dentro del alojamiento del baúl.

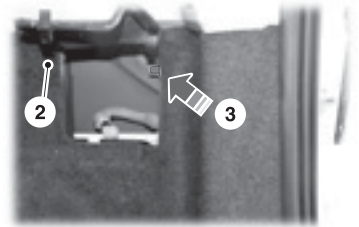

2. Mueva la cubierta que se encuentra alojada en el baúl.
3. Retire la tuerca de mariposa.

# Mantenimiento

## Luz del portapatentes

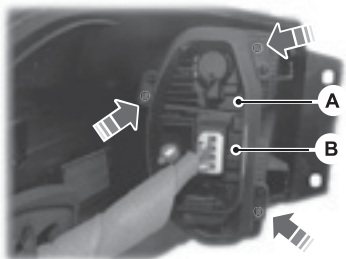

4. Retire el faro y desenchufe el conector
  5. Desmonte los tornillos y quite el portalámparas.
  6. Presione suavemente la lámpara dentro del portalámpara, gírelo en sentido opuesto a las agujas del reloj y desmóntelo.
- A. Luces intermitentes  
B. Luz trasera y del freno

### Luz reversa (marcha atrás) y fano antiniebla

1. Desenchufe el conector eléctrico.
2. Gire el portalámpara en sentido opuesto a las agujas del reloj y desmóntelo.
3. Presione suavemente la lámpara dentro del portalámpara, gírela en sentido opuesto a las agujas del reloj y quítela.

### Tercera luz de freno (LED)

**Nota:** Estos componentes no se pueden reparar. Consulte con su Concesionario en caso de reemplazo.

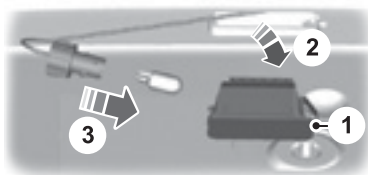

E72789

1. Haga palanca con cuidado para desmontar la luz.
2. Retire la luz.
3. Gire la lámpara hacia la derecha y quítela.

### Luz interior delantera y trasera

1. Extraiga la luz haciendo palanca con cuidado.

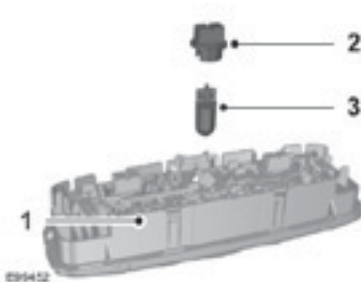

2. Gire el portalámparas en sentido contrario a las agujas del reloj y desmóntelo.
3. Retire la lámpara.

# Mantenimiento

## Luces de lectura delanteras

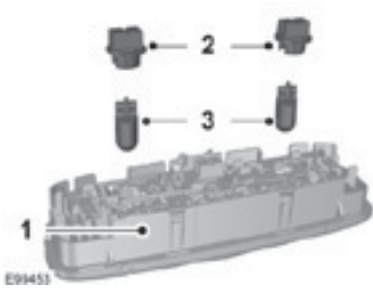

1. Extraiga la luz haciendo palanca con cuidado.
2. Gire el portalámparas en sentido contrario a las agujas del reloj y desmóntelo.
3. Retire la lámpara.

## Luz del baúl

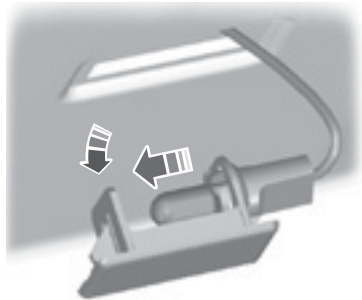

E72784

1. Haga palanca con cuidado para desmontar la luz.
2. Retire la lámpara.

## Luz de espejo de cortesía

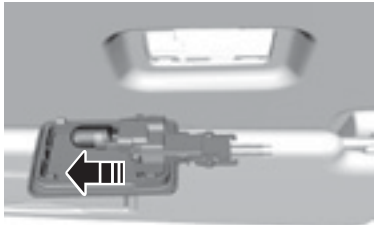

E72785

1. Extraiga la luz haciendo palanca con cuidado.
2. Retire la lámpara.

## TABLA DE ESPECIFICACIONES DE LAS LÁMPARAS

Lámpara	Especificación	Potencia (watt)
Luces intermitentes delanteras	PY21W	21
Luces bajas y altas	H4	55/60
Luz de posición delantera LED	–	–
Faros antiniebla delanteros	H11	55
Luz lateral intermitente	WY5W	5
Luces intermitentes traseras	PY21W	21
Luz del freno y trasera	P21 / 5W	21 / 5
Tercera luz de freno LED	–	–
Faros antiniebla traseros	P21W	21
Luces de reversa (marcha atrás)	P21W	21
Luz del portapatente	W5W	5
Luz del baúl	W5W	5
Luces de lectura y espejo de parasol	W5W	5
Luces de cortesía delantera y trasera	W6W	6

**Nota:** Las luces LED no son elementos reparables. Consulte a su Concesionario oficial en caso de falla.

### CAMBIO DEL FILTRO DE AIRE DEL MOTOR

#### PELIGRO



Para reducir el riesgo de daño al vehículo y/o quemaduras personales, no arranque el motor con el filtro de aire extraído y no lo saque mientras el motor está funcionando.

**Nota:** No usar el filtro de aire correcto puede causar daños graves al motor.

#### Cambio del elemento del filtro de aire

- Quite los cuatro tornillos que fijan la cubierta del alojamiento del filtro de aire.
2. Separe cuidadosamente las dos mitades del alojamiento del filtro de aire.
3. Saque el elemento del filtro de aire del alojamiento.
4. Limpie el alojamiento y la cubierta del filtro de aire para eliminar cualquier suciedad o residuo y garantizar un buen sellado.
5. Instale un nuevo elemento del filtro de aire. Tenga cuidado de no doblar los bordes del elemento del filtro entre el alojamiento y la cubierta del filtro de aire. Esto puede dañar el filtro y permitir que aire no filtrado entre al motor si no está instalado correctamente.
6. Reinstale la cubierta del alojamiento del filtro de aire y coloque los tornillos.

## Cuidados del vehículo

### LIMPIEZA DEL EXTERIOR

#### AVISOS

 Si usa un lavado de automóviles con un ciclo de encerado, asegúrese de eliminar la cera del parabrisas.

 Antes de usar una instalación de lavado automóbiles, revise si es adecuada para su vehículo.

 Algunas instalaciones de lavado de vehículos utilizan agua a alta presión. Esto podría dañar ciertas partes de su vehículo.

 Retire la antena antes de usar un lavado automático de vehículos.

 Apague el ventilador de climatización para evitar la contaminación del filtro de habitáculo.

Recomendamos que lave su vehículo con una esponja y agua templada que contenga un champú para automóvil.

### Limpieza de los faros

#### AVISOS

 No raspe las lentes de los faros ni use solventes abrasivos, alcohólicos o químicos para limpiarlas.

 No limpie los faros cuando están secos.

### Limpieza de componentes cromados

#### AVISOS

 No utilice abrasivos ni solventes químicos. Use agua con jabón.

 No aplique producto de limpieza a superficies calientes y no deje producto de limpieza en superficies de cromo durante un período que supera lo recomendado.

 Los limpiadores para uso industrial (servicio pesado) o los productos químicos de limpieza pueden causar daño durante un tiempo.

### Conservación de la pintura de la carrocería

#### AVISOS

 No pula su vehículo bajo la luz solar intensa.

 No permita que la pasta para pulir toque las superficies de plástico. Podría ser difícil de eliminar.

 No aplique pulidor al parabrisas o la luneta. Esto podría ocasionar que las escobillas se vuelvan ruidosas y que no limpien la superficie correctamente.

Recomendamos que encere la pintura una o dos veces al año.

## Cuidados del vehículo

### LIMPIEZA DEL INTERIOR

#### Limpieza de la luneta

##### PELIGRO

 No raspe el interior de la luneta ni use solventes abrasivos o químicos para limpiarla.

---

Use un trapo limpio, libre de pelusa, húmedo, para limpiar el interior de la luneta.

**Nota:** No instale adhesivos ni etiquetas en el interior de la luneta.

#### Cinturones de seguridad

##### PELIGRO

 No utilice solventes abrasivos ni químicos para limpiarlos.

 No permita que la humedad penetre el mecanismo retráctil del cinturón de seguridad.

---

Limpie los cinturones de seguridad con limpiador de interior o agua aplicada con una esponja. Deje que los cinturones de seguridad se sequen naturalmente, lejos del calor artificial.

#### Pantallas de cuadro de instrumentos, pantallas LCD y pantallas de radio

##### PELIGRO

 No utilice solventes abrasivos, alcohólicos ni químicos para limpiarlas.

---

### PEQUEÑAS REPARACIONES DE PINTURA

#### ATENCIÓN

 Elimine de la pintura de la carrocería cualquier partícula que pueda parecer inofensiva pero que con frecuencia resulta muy perjudicial, por ejemplo: excrementos de aves, resinas de árbol, restos de insectos, manchas de alquitrán, sal del camino y polvillo industrial.

---

Se deben reparar los daños de pintura causados por pequeñas piedras o arañazos tan pronto como sea posible. Diríjase a su Concesionario Ford para que le realice las reparaciones correspondientes.



### LIMPIEZA DEL MOTOR

#### PELIGRO



Debido a los diferentes materiales encontrados en el compartimiento del motor, evite usar productos químicos de limpieza, detergentes agresivos, desengrasantes y productos ácidos y alcalinos que, debido a su acción corrosiva, pueden ser agresivos para determinados componentes. También debe evitarse la limpieza con vapor de agua.

**Nota:** Durante el lavado del compartimiento del motor, no quite la etiqueta transparente que protege el código VIN. El aceite de motor, el líquido de frenos, el aditivo del radiador, las baterías y los neumáticos deben manipularse y disponerse en instalaciones especialmente preparadas para manipular desecho industrial. Bajo ninguna circunstancia, se deben desechar en sistemas de desagüe público o con la basura doméstica. La conservación del medio ambiente es responsabilidad de todos. Usted también debe hacer su parte.

Se recomienda evitar lavados frecuentes de motor. Sin embargo, cuando lo lave, tenga cuidado de no usar chorros fuertes de agua sobre el motor. Nunca lave un motor caliente o en funcionamiento con agua fría, porque el choque térmico en superficies tibias puede dañar el motor. El condensador de aire acondicionado y el radiador tienen aletas de aluminio que pueden deformarse cuando se lavan con chorros de agua de alta presión. Para evitar daños, solo lave con chorros de agua de baja presión.

**Nota:** No derrame agua, jabón ni ningún otro producto en el alternador ni en el motor de arranque. Podrían dañarse por el contacto con líquidos.

Cuando lo lave:

- Tenga cuidado al usar un lavador de alta presión para limpiar el motor. El líquido a alta presión podría penetrar en las piezas selladas y provocar daños.
- No rocíe un motor caliente con agua fría para evitar el agrietamiento del bloque del motor o de otros componentes del motor.
- Nunca lave ni enjuague el motor mientras está funcionando, ya que se podría dañar internamente.
- Nunca lave ni enjuague las bobinas de encendido, los cables de las bujías ni los huecos de las bujías, ni las áreas alrededor de esos puntos.
- Cubra la batería, caja de distribución de corriente y conjunto de filtro de aire para evitar daños causados por el agua al limpiar el motor.

# Llantas y neumáticos

## INFORMACIÓN GENERAL

Es posible que su vehículo tenga una etiqueta adhesiva con los datos de presión de aire de los neumáticos, ubicada en el marco de la puerta del conductor.

Compruebe y establezca la presión de aire de los neumáticos a la temperatura ambiente a la cual intenta conducir el vehículo y cuando los neumáticos están fríos.

**Nota:** Compruebe las presiones de aire de los neumáticos regularmente para optimizar la economía del combustible.

**Nota:** Use solo tamaños de llantas y neumáticos aprobados. Usar otros tamaños podría dañar su vehículo.

**Nota:** Si cambia el diámetro de los neumáticos de los originales de fábrica, es posible que el velocímetro no muestre la velocidad correcta.

**Nota:** Si pretende cambiar el diámetro de los neumáticos del original de fábrica, pregunte a su concesionario oficial sobre sus opciones.

## CUIDADO DE LOS NEUMÁTICOS

### PELIGRO



Al estacionar junto a un cordón, procure no rozar el costado del neumático

Si tiene que subir a un cordón, hágalo despacio y con las ruedas en ángulo recto con respecto al cordón.

Compruebe con regularidad si las bandas de rodadura presentan cortes, cuerpos extraños o un desgaste irregular. El desgaste irregular puede indicar que la rueda no está alineada conforme a la especificación.

Revise que la presión de los neumáticos (incluida la rueda de auxilio) cuando se encuentren fríos; una vez cada dos semanas o antes de comenzar un viaje.

## Llantas y neumáticos

### Riesgos en el camino

No importa lo cuidadoso que sea al conducir, siempre existe la posibilidad que se desinfla un neumático en el camino.

Conduzca lentamente hasta el área más segura posible, lejos del tráfico vehicular.

Esto puede dañar aun más el neumático desinflado, pero su seguridad es lo más importante.

Si siente una vibración o alteración repentina de la maniobrabilidad mientras conduce, o sospecha que un neumático o el vehículo se han dañado, reduzca inmediatamente la velocidad. Conduzca con precaución hasta que pueda salirse en forma segura del camino. Pare y revise si hay daño en los neumáticos. Si un neumático está desinflado o dañado, sustitúyalo por la rueda de auxilio.

### Alineación

Golpes contra un cordón, bache, obstáculo, etc. puede provocar que la parte delantera de su vehículo pierda la alineación o se dañen los neumáticos. Si su vehículo parece tirar hacia un lado mientras conduce, es posible que las ruedas hayan perdido la alineación.

Para evitar esta condición revise periódicamente la alineación de las ruedas.

La desalineación de las ruedas delanteras o traseras puede provocar un desgaste desparejo y prematuro de los neumáticos, situación que no se encuentra contemplada por la garantía del vehículo. Los vehículos 4x2 requieren un control periódico de la alineación de las ruedas delanteras. Mientras que los vehículos 4x4 requieren un control periódico de la alineación en las cuatro ruedas.

Además, las ruedas se deben balancear periódicamente. Un conjunto de llanta y cubierta desbalanceado puede tener como resultado el desgaste irregular del neumático.

### PELIGRO

**!** Aquellas fallas originadas en los neumáticos por falta de controles de alineación y / o balanceo no se encontrarán cubiertas por la garantía del vehículo.

**!** La realización de las operaciones de alineación y balanceo se encuentra a cargo del propietario del vehículo.

### Rotación de las ruedas

**Nota:** Si las cubiertas presentan un desgaste irregular o prematuro, revise la alineación y el balanceo de las ruedas o corrija cualquier problema mecánico que pueda estar relacionado, antes de proceder a la rotación de las ruedas.

**Nota:** Después de rotar los neumáticos, revise y ajuste la presión de inflado según los requisitos del vehículo.

Para asegurarse de que los neumáticos delanteros y traseros del vehículo se desgasten de manera pareja y duren más, recomendamos que haga rotar las ruedas como se muestra en el gráfico a intervalos regulares de 15.000 kms.

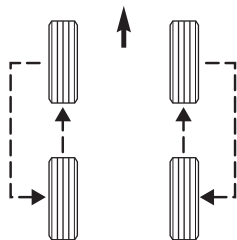

# Llantas y neumáticos

## USO DE CADENAS PARA NIEVE

### AVISOS

- ⚠ No sobrepase los 40 km/h
- ⚠ No utilice cadenas para nieve en caminos que no tengan nieve.
- ⚠ Instale cadenas para nieve solo en neumáticos de tamaño 195/65R15.

Si su vehículo está equipado con emblecedores de rueda, quítelas antes de poner cadenas para nieve.

## CAMBIO DE UNA RUEDA

### Crique/Gato del vehículo

#### AVISOS

- ⚠ El crique/gato del vehículo que viene con su vehículo debe usarse únicamente cuando cambie una rueda en situaciones de emergencia.
- ⚠ Antes de usar el crique/gato del vehículo, compruebe que no esté dañado ni deformado y que la rosca esté lubricada y libre de materia extraña.
- ⚠ Nunca coloque nada entre el crique/gato y el suelo, o entre el crique/gato y el vehículo.

### Crique/Gato y herramientas asociadas

El crique/gato del vehículo, la llave para las tuercas de rueda, el gancho para remolque, el triángulo de advertencia y la llave de tuercas de seguridad antirrobo se ubican en el compartimiento de equi-

paje debajo de la cubierta del piso, en un kit de herramientas.

### Puntos de apoyo y levantamiento

#### PELIGRO

- ⚠ Use únicamente los puntos de elevación con crique/gato especificados. Si usa otras posiciones, se podrían dañar la carrocería, dirección, suspensión, motor, sistema de frenado o tuberías de combustible.

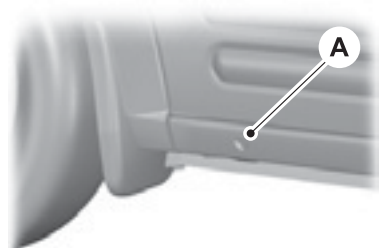



E93302

<b>A</b>	Pequeñas marcas de flecha en los estribos muestran la ubicación de los puntos de apoyo para el crique/gato.
----------	---

### AVISOS

 Pida a los pasajeros que bajen del vehículo.

 Asegure la rueda opuesta diagonalmente con un bloque apropiado o con una cuña para ruedas.

 Asegúrese de que las flechas de los neumáticos direccionales apunten en la dirección de la rotación cuando el vehículo avance. Si tiene que ajustar una rueda de auxilio con las flechas apuntando en la dirección opuesta, pida a su concesionario que reajuste la rueda en la dirección correcta.

 No trabaje debajo del vehículo cuando solo esté apoyado en el crique/gato.

 Asegúrese de que el crique/gato esté vertical con respecto al punto de elevación y que la base esté plana sobre el suelo.

 No deje las ruedas de aleación volteadas hacia el suelo ya que se dañará la pintura.

**Nota:** La rueda de auxilio se ubica sobre el portón trasero.

Para sacar la rueda de auxilio, afloje las tuercas de sujeción (incluida la tuerca de seguridad antirrobo). La llave de tuercas de seguridad antirrobo se ubica en el compartimiento para equipaje, bajo la cubierta del piso en el kit de herramientas.

1. Afloje medio giro cada tuerca de sujeción de la rueda haciéndola girar hacia la izquierda, pero no las saque.
2. Ubique el crique/gato en posición bajo el vehículo hasta que la rueda se levante del suelo.

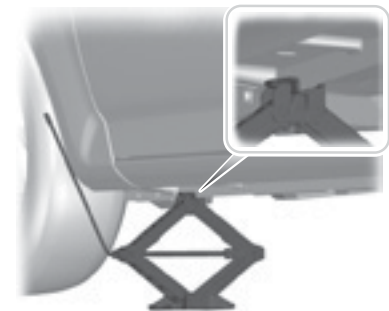



E92932

### Desmontaje de una rueda

#### AVISOS

 Estacione su vehículo de manera que no estorbe y que usted no esté en peligro.

 Coloque un triángulo de advertencia.

 Asegúrese de que el vehículo esté sobre suelo firme y nivelado con las ruedas delanteras derechas hacia adelante.

 Apague el encendido y ponga el freno de estacionamiento.

 Si su vehículo tiene transmisión manual, seleccione primera velocidad o reversa (marcha atrás). Si está equipado con transmisión automática, seleccione P (Estacionamiento).

## Llantas y neumáticos

3. Quite las tuercas de sujeción y la rueda.

### Montaje de una rueda

#### AVISOS

 Utilice sólo los tamaños de llantas y neumáticos homologados. El uso de llantas y/o neumáticos de otro tamaño puede dañar el vehículo y anulará la garantía. Véase **Especificaciones técnicas de los neumáticos** (página 160).

#### PELIGRO

 No instale llantas de aleación con tuercas de sujeción diseñadas para usarse con llantas de acero.

**Nota:** Cerciórese de que las superficies de contacto de la rueda y la maza estén libre de materiales extraños.

**Nota:** Asegúrese de que los conos de las tuercas de sujeción estén contra la rueda.

1. Monte la rueda.
2. Monte las tuercas y apriételas con los dedos.

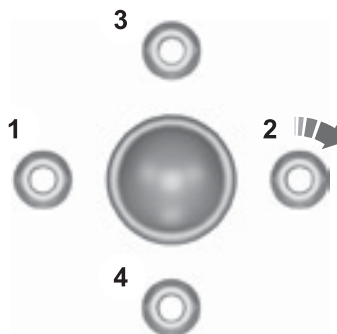

E90589

3. Apriete las tuercas parcialmente en la secuencia que se muestra.
4. Baje el vehículo y retire el crique/gato.
5. Apriete las tuercas por completo en la secuencia que se muestra. Véase **Especificaciones técnicas de los neumáticos** (página 160).

#### PELIGRO

 Haga que comprueben si las tuercas de rueda están bien apretadas y que la presión del neumático es correcta en cuanto le sea posible.

# Llantas y neumáticos

## ESPECIFICACIONES TÉCNICAS

### Par de apriete de las tuercas de rueda

Tipo de rueda	lb-pie (Nm)
Todos	100 (135)

### Presión de los neumáticos (en frío)

Versión	Neumáticos	Carga normal		Carga Maxima	
		Delantera	Trasera	Delantera	Trasera
		bar (psi)	bar (psi)	bar (psi)	bar (psi)
Todos	205 / 65 R15	2,1 (30)	2,1 (30)	2,4 (35)	2,7 (40)
Todos	205 / 60 R16	2,1 (30)	2,1 (30)	2,4 (35)	2,7 (40)

### Valores de alineación ruedas delanteras - Vehículos con tracción 4x2

Descripción		Valor de ajuste o nominal	Tolerancia
Paralelismo	Grados decimales	0.16°	-0.04° a 0.36°
	Grados y minutos	0°10'	0° -2' a 0° 22'
Avance	Grados decimales	5.69°	4.94° a 6.44°
	Grados y minutos	5° 41'	4° 56' a 6° 26'
Comba	Grados decimales	-0.79°	-1.54° a -0.04°
	Grados y minutos	0° -47'	-1° -32' a - 0° 02'

### Valores de alineación ruedas traseras - Vehículos con tracción 4x2

Descripción		Valor de ajuste o nominal	Tolerancia
Paralelismo	Grados decimales	0.21°	-
	Grados y minutos	0° 13'	-
Comba	Grados decimales	-1.41°	-
	Grados y minutos	-1° -25'	-

## Llantas y neumáticos

### Valores de alineación ruedas delanteras - Vehículos con tracción 4x4

Descripción		Valor de ajuste o nominal	Tolerancia
Paralelismo	Grados decimales	0.16°	-0.04° a 0.36°
	Grados y minutos	0° 10'	0° -2' a 0° 22'
Avance	Grados decimales	5.39°	4.64° a 6.14°
	Grados y minutos	5° 23'	4° 38' a 6° 08'
Comba	Grados decimales	-0.67°	-1.42° a 0.08°
	Grados y minutos	0° -40'	-1° -25' a 0° 05'

### Valores de alineación ruedas traseras - Vehículos con tracción 4x4

Descripción		Valor de ajuste o nominal	Tolerancia
Paralelismo	Grados decimales	0.08°	-0.12° a 0.28°
	Grados y minutos	0° 5'	0° -7' a 0° 17'
Comba	Grados decimales	-0.43°	-1.18° a 0.32°
	Grados y minutos	0° -26'	-1° -11' a - 0° 19'



## Identificación del vehículo

### NÚMERO DE SERIE DEL MOTOR

**Diesel 1.5L Duratorq TDCI**

**Nafta/Gasolina 1.6 Duratec (Sigma)**

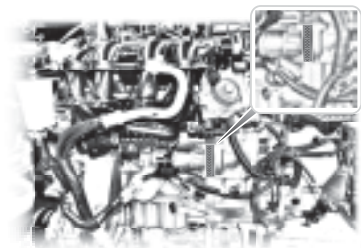

Se encuentra grabado en el bloque del motor, parte superior delantera, próximo a la carcasa del embrague

**Nafta/Gasolina 2.0L Duratec HE**

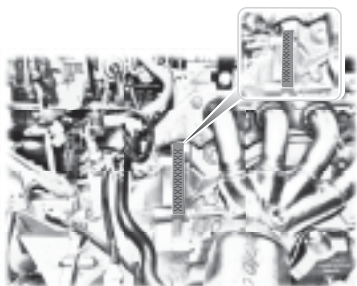

Se encuentra grabado en el bloque del motor, parte superior trasera, próximo a la carcasa del embrague y el múltiple de escape

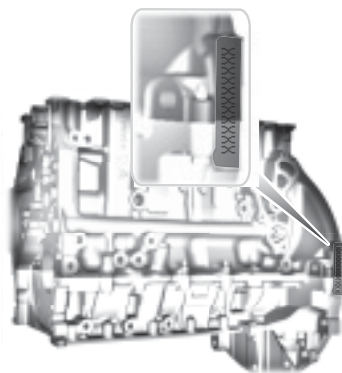

El número de serie del motor está grabado en la parte delantera del bloque, próximo a la carcasa de embrague

## Identificación del vehículo

### NÚMERO DE IDENTIFICACIÓN DEL VEHÍCULO (VIN)

El número de chasis estampado se ubica a la derecha, en el piso delantero cerca la puerta del acompañante. (A)

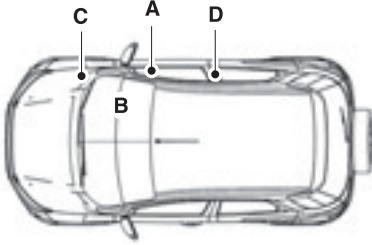

### Número de serie del vehículo (VIS)

Este número está grabado por ataque químico en todos los cristales de ventanilla, y está compuesto por 8 caracteres alfanuméricos.

El vehículo cuenta con tres etiquetas adhesivas con el número de serie del vehículo (VIS). Las mismas se encuentran:

- Debajo de la alfombra, del lado derecho cerca del asiento delantero derecho (B)
- En el vano motor, sobre la torre del amortiguador, del lado derecho (C)
- En el pilar "B" del lado derecho (D)

# Capacidades y especificaciones

## ESPECIFICACIONES TÉCNICAS

Datos Técnicos Motor				
Motor		Nafta/ Gasolina 1.6L Duratec (Sigma)	Nafta/ Gasolina 2.0L Duratec	Diesel - 1.5L Duratorq TDCi
Cant. Cilindros		4	4	4
Válvulas por cilindro		4	4	2
Accionamiento de las válvulas		Botadores mecánicos	Botadores mecánicos	Botadores hidráulicos
Cilindrada		1596 cm <sup>3</sup>	1999 cm <sup>3</sup>	1499 cm <sup>3</sup>
Relación de compresión		11,0:1	10,8:1	16,0:1
Diámetro		79 mm	87,5 mm	73,5 mm
Carrera		81,4 mm	83,1 mm	88,3 mm
Potencia máxima		110 CV a 6000 rpm	143 CV a 6250 rpm	90 CV a 3750 rpm
Torque máximo		153 Nm a 4250 rpm	187 Nm a 4250 rpm	205 Nm entre 1750 y 2500 rpm
Combustible		Nafta/Gasolina 95 octanos (95 RON) sin plomo	Nafta/Gasolina 95 octanos (95 RON) sin plomo	Gasoil/Diesel (Grado 3-Arg) (A1- Chile)
Orden de encendido		1-3-4-2	1-3-4-2	1-3-4-2
Sistema de encendido		Electrónico digital mapeado	Electrónico digital mapeado	Electrónico digital mapeado
Sistema de alimentación		Inyección electrónica de combustible	Inyección electrónica de combustible	Inyección directa con sist. Common rail y bomba de alta presión.
Velocidad máx. de rotación s/carga		–	–	5000 rpm
Velocidad de marcha lenta		750 ± 50 rpm	750 ± 50 rpm	750 ± 50 rpm
Luz de válvulas		Admisión: 7,93 mm (± 0,063 mm) Escape: 6,94 mm (± 0,063 mm)	Admisión: 8,80 mm (± 0,05 mm) Escape: 7,70 mm (± 0,05 mm)	Admisión: 9,25 mm Escape: 9,25 mm
Bujías	Luz de electrodos	1,00 ± 0,05 mm	1,00 ± 0,05 mm / 1,30 ± 0,05 mm (4x4)	1,00 ± 0,05 mm
Indice de CO en marcha lenta		< 0,5 %	< 0,5 %	< 0,5 %
Accionamiento del arbol de levas		Correa	Cadena	Correa

## Capacidades y especificaciones

<b>Cajas de cambios - Relaciones de transmisión</b>					
<b>Marchas</b>	<b>Manual IB5 (Motor 1.6L)</b>	<b>Manual IB5 (Motor 1.5L)</b>	<b>Manual iB5+ (Motor 2.0L 4x2)</b>	<b>Manual MMT6 (Motor 2.0L 4x4)</b>	<b>Secuencial Powershift DPS6 197 (Motor 2.0L)</b>
1ra	3,846:1	3,583:1	3,545:1	3,818:1	3,910:1
2da	2,038:1	1,926:1	2,045:1	2,150:1	2,420:1
3ra	1,281:1	1,281:1	1,281:1	1,423:1	1,430:1
4ta	0,951:1	0,951:1	0,951:1	1,029:1	1,020:1
5ta	0,756:1	0,756:1	0,756:1	1,129:1	0,868:1
6ta	–	–	–	0,943:1	0,702:1
Marcha Atrás	3,615:1	3,615:1	3,615:1	3,818:1	–

<b>Suspensión</b>	
Delantera	Independiente tipo Mc Pherson con barra estabilizadora, resortes helicoidales, brazos inferiores y amortiguadores telescópicos hidráulicos.
Trasera - 4x2	Semi-independiente con eje autoestabilizante "Twist Beam", resortes helicoidales y amortiguadores telescópicos hidráulicos.
Trasera - 4x4	Independiente "Multilink" con brazos de regulación, resortes helicoidales, amortiguadores telescópicos hidráulicos y barra estabilizadora.

<b>Dirección</b>	
Tipo	Electrónica con columna colapsable

<b>Sistemas de freno</b>	
Servicio	Sistema hidráulico con ABS, dos circuitos independientes y servo-freno a vacío.
	Freno delantero a disco ventilado y trasero a tambor.
Estacionamiento	Sistema mecánico, de actuación sobre las ruedas traseras de tambor y zapatas activadas a cable.

## Capacidades y especificaciones

<b>Sistema de carga</b>	
<b>Alternador</b>	
Motor	Características
Todos	12 v - 120 A
<b>Batería</b>	
Motor	Características
Nafta/Gasolina 1.6L Diesel 1.5L	12v / 52Ah / 500A
Nafta/Gasolina 2.0L	12v/ 48Ah / 450A

<b>Pesos</b>			
<b>Motorización</b>	<b>Nafta/ Gasolina 1.6L Duratec (Sigma)</b>	<b>Nafta/ Gasolina 2.0L Duratec</b>	<b>Diesel - 1.5L Duratorq TDCi</b>
Peso en orden de marcha	1244 Kg	1297 Kg	1381 Kg
Capacidad de carga	456 Kg	403 Kg	359 Kg
Peso bruto total	1700 Kg	1700 Kg	1740 Kg
Carga remolcable máxima (remolque con o sin freno)	400 Kg	400 Kg	400 Kg
Capacidad máxima de tracción	2100 Kg	2100 Kg	2140 Kg

## Capacidades y especificaciones

### Capacidad (litros)

Fluido	Versión	Capacidad
Tanque de combustible	Todos	52 L
	Nafta/Gasolina 2.0 (4x4)	52 L
Aceite de Motor - con filtro	Nafta/Gasolina 1.6	4.1 L
	Nafta/Gasolina 2.0	4.3 L
	Diesel 1.5	3.8 L
Aceite de la caja de Cambios IB5	Nafta/Gasolina 1.6	2.1 L
	Diesel 1.5	
Aceite de la caja de Cambios IB5 +	Nafta/Gasolina 2.0	2.1 L
Aceite de la caja de Cambios MMT6	Nafta/Gasolina 2.0	1.75 L
Aceite de caja de cambios Secuencial Powershift DPS6 197	Nafta/Gasolina 2.0	1.7 L
Embrague/Freno	Todos	Llenar hasta la marca MAX
Refrigerante	Nafta/Gasolina 2.0	6 L
	Diesel 1.5	
	Nafta/Gasolina 1.6	5.5 L
Ejes traseros	Nafta/Gasolina 2.0 (4x4)	1.15 L
Caja de transferencia	Nafta/Gasolina 2.0 (4x4)	0.5 L
Gas de aire acondicionado	Nafta/Gasolina 1.6 y 2.0	625g ± 30g (22.0 oz ± 1.1 oz)
	Diesel 1.5	575g ± 30g (20.3 oz ± 1.1 oz)
Líquido lavaparabrisas	Todos	2.5 L

### Carrocería

Tipo:

Monocasco, puertas con barras de protección lateral, parantes A y B reforzados.

### Volumen

Capacidad de baúl

362 L

Capacidad de baúl con asientos rebatidos

705 L

# Capacidades y especificaciones

## ESPECIFICACIONES TÉCNICAS

### Dimensiones del vehículo

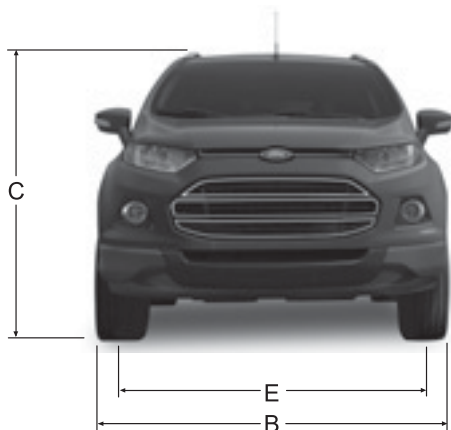
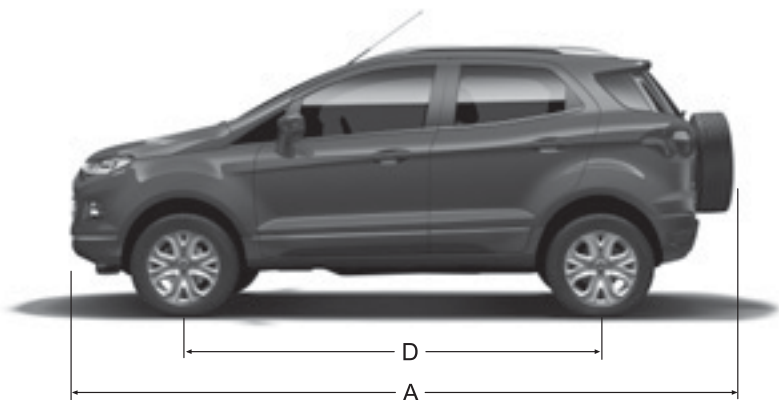

## Capacidades y especificaciones

<b>Descripción de dimensión</b>	<b>Dimensión en mm</b>
A. Largo Total	4241
B. Ancho Total (excluidos espejos retrovisores exteriores)	1765
C. Altura total	1693
D. Distancia entre ejes	2521
E. Trocha delantera	1519
E. Trocha trasera	1524
Despeje del Suelo	200

<b>Prestaciones Off Road</b>	
Capacidad de vadeo	550 mm
Angulo de entrada	25°
Angulo de salida	35°



## RECOMENDACIONES DE SEGURIDAD VIAL

### Conducción preventiva y segura

Una correcta conducción se corresponde con la normativa de tránsito vigente en su país. Por lo cual, usted debe:

- a. Antes de ingresar a la vía pública, asegúrese que tanto usted como su vehículo se encuentren en adecuadas condiciones de seguridad, de acuerdo con los requisitos legales, bajo su responsabilidad.
- b. En la vía, circule con cuidado y prevención, conservando en todo momento el dominio efectivo del vehículo, teniendo en cuenta los riesgos propios de la circulación y demás circunstancias de tránsito:
  - Anuncie todas las maniobras con las luces de giro o intermitentes
  - Respete una adecuada distancia de seguimiento
  - Programe con anticipación el viaje para evitar conducir de noche y respetar las horas de descanso
  - Observe constantemente los espejos retrovisores
  - Evite realizar maniobras bruscas
  - Circule con luces bajas encendidas

### Otros factores influyentes

**Factores distractivos:** realizar alguna actividad, ajena al manejo, puede resultar riesgoso. Es importante concentrarse en el tránsito y estar sumamente atento, evite el uso de localizadores y teléfonos celulares, así como escuchar radio y/o reproductores con auriculares. El traslado de animales en el vehículo de modo inapropiado; el arreglo personal mientras se conduce, tomar bebidas calientes y leer son factores de distracción.



**Capacidad visual:** el campo visual se ve disminuido o nulo con los cambios de iluminación (amanecer y atardecer) y adaptarse a ello conlleva un lapso de tiempo.

Durante la conducción nocturna es frecuente que se presenten efectos de ceguera debido al encandilamiento de las luces del vehículo que circula por la mano contraria; en tal sentido descubrir personas o animales puede resultar muy difícil, por ello es muy importante estar muy atento.

**Percepción selectiva:** conducir con preocupaciones o con la necesidad de llegar pronto al lugar de destino, se genera el efecto de NO tener presente la posibilidad de aparición de algún riesgo o situación imprevista. En estos casos domina una especie de mecanismo de represión de la conciencia.

El estar consciente y la consideración de la aparición de riesgos deberían llevar a una reducción de la velocidad.

**El estrés:** empeora la conducta y puede ocasionar reacciones equivocadas.

**El cansancio:** es una de las mayores causas en siniestros de tránsito, ya que provoca alteraciones en la atención y afecta la percepción, reacción, concentración y la coordinación psicomotriz.

**El alcohol y las drogas:** el consumo de alcohol, aún en cantidades relativamente pequeñas aumenta el riesgo de los conductores y de los peatones que se ven involucrados en un siniestro. Los

## Recomendaciones de seguridad vial

efectos inmediatos del alcohol sobre el cerebro son depresivos o estimulantes dependiendo de la cantidad consumida. En cualquiera de los casos, el alcohol provoca una disminución de las facultades, ya que perjudica la capacidad de discernimiento, torna los reflejos más lentos y reduce la atención y agudeza visual.

Los efectos de las drogas difieren en su mecanismo de acción. La cantidad consumida del usuario entre otros factores, actúan sobre el cerebro y altera la percepción, la cognición, la atención, el equilibrio, la coordinación, el tiempo de reacción y otras facultades para conducir en forma segura.

**Conducta agresiva:** frenar repentinamente, acercarse demasiado a otro vehículo, cortar el paso a otros conductores; acelerar cuando alguien intenta pasar, tocar la bocina o encender las luces altas indebidamente, gritar o hacer gestos obscenos, son conductas que ocasionan un riesgo tanto para el conductor como para el resto del tránsito.

**Falta de solidaridad:** La vía pública debe compartirse con todos, no es patrimonio exclusivo de nadie. Sea solidario.

### Reglas de tránsito y conducción segura

**La obligación de ceder el paso:** para que el tránsito sea seguro en las intersecciones, existen reglas acerca de la prioridad al cruzar. Al visualizar una señal de PARE, usted debe detener su vehículo y permitir el paso de quienes circulan por la otra vía, y solo se podrá reanudar la marcha cuando se desestime la posibilidad de un siniestro.



Si se encuentra con una señal CEDA EL PASO, se debe reducir la velocidad hasta detenerse si es necesario y ceder el paso a los vehículos que circulan por la otra vía.

**Ubicación del vehículo:** el vehículo debe mantenerse a una distancia prudencial de quienes marchan delante (se recomienda 4 seg.) y situarlo de modo correcto antes de virar.

**Distancia entre los vehículos:** seguir de cerca a un vehículo que va por delante es un factor de riesgo y de posibles siniestros, dado que no podrá visualizar los peligros que se aproximan y disminuirá el margen de reacción. Para ello, es necesario tener suficiente espacio delante del vehículo y así poder frenar sin peligro. Se aconseja mantener una distancia prudencial de seguimiento con el vehículo que nos antecede de 4 segundos.



### Regla de los 4 segundos:

Cuando el conductor del vehículo que circula delante suyo pasa por un punto fijo, como una sombra, un poste o una línea del camino, comience a contar desde la parte posterior del vehículo de adelante hasta la parte frontal de su vehículo

“un mil uno, un mil dos, un mil tres, un mil cuatro”

Si llega hasta la marca antes de terminar de contar estas cifras, usted estará mucho más cerca del conductor del vehículo de adelante de lo que por seguridad debería estar.

## Recomendaciones de seguridad vial

Disminuya la velocidad y vuelva a contar.

Usando la regla de los cuatro segundos, su vehículo gastará menos freno. Los frenos durarán más tiempo y se disminuirá el consumo de combustible, logrando así economizar tiempo y dinero.

Más importante aún, es que al usar la regla de los cuatro segundos, se tendrá una distancia más segura para detener el vehículo, en caso que el conductor de adelante se detenga imprevisiblemente.

**Luces delanteras durante el día:** Es obligatorio el uso de las luces bajas durante el día cuando se circula en autopistas, autovías, semiautopistas y rutas, para permitir que los vehículos sean más visibles al resto del tránsito.



**Adelantamiento y sobrepaso:** adelantarse de modo inseguro es uno de los principales factores de colisión, es por ello que se debe tener en cuenta:

- Evitar sobrepasar a otro vehículo cuando la visión de la ruta se encuentra obstruida por cualquier causa
- Asegurarse de tener el tiempo suficiente para efectuar la maniobra
- Esperar hasta llegar a un carril designado para adelantarse
- No desviar cuando se está siendo sobrepasado
- Conducir cerca del borde derecho de la ruta para permitir sobrepaso
- Pensar y planificar los movimientos antes de intentar el sobrepaso a otro vehículo.

**Velocidad:** no exceder los límites de velocidad máxima ni mínima.

**Derecho o prioridad de paso:** consiste en permitir el paso a otro vehículo o peatón en las condiciones reglamentarias. Todo conductor debe ceder siempre el paso en las encrucijadas al que cruza desde su derecha, salvo señalización específica en contrario.

**Giros:** Para realizar giros debe respetarse la señalización, y observar las siguientes reglas:

- Advierta la maniobra con suficiente antelación, mediante la señal luminosa correspondiente, que se mantendrá hasta la salida de la encrucijada.
- Circule desde treinta metros antes por el costado más próximo al giro a efectuar.
- Reduzca la velocidad paulatinamente, girando a una marcha moderada.

**Señales y carteles de pare:** las señales de pare o semáforo en rojo que indican que los vehículos deben detenerse detrás de la línea límite del cruce de peatones o antes de la intersección.



**Uso del cinturón:** el cinturón de seguridad es el dispositivo individual más efectivo en un vehículo para reducir las lesiones de los ocupantes del vehículo frente a un siniestro. El uso del cinturón de seguridad reduce la probabilidad de resultar muerto en caso de siniestro en un 40% a 50% para el conductor y pasajero de los asientos delanteros y alrededor de un 25% para pasajeros de los asientos traseros.

## Recomendaciones de seguridad vial

**Cambios de carril durante la circulación:** los cambios inadecuados de carril son el principal factor de colisiones. Cuando desee cambiar de carril:

- Haga las señales apropiadas
- Controle los espejos
- Observe con antelación el carril al que se desea ingresar.
- Evite hacer cambios de carril en forma repentina para alcanzar una salida o girar.
- Planifique los movimientos con antelación.
- Controle el tránsito del carril en el que se está conduciendo para evitar una colisión contra el vehículo que se encuentra adelante o a otro vehículo que está tratando de ingresar al mismo.

**Elección del sentido correcto de circulación:** las causas más frecuentes que provocan colisiones frontales son:

- Girar a la derecha o a la izquierda hacia el lado contrario de circulación
- Conducir en sentido contrario en calles de una sola mano
- Sobrepassar a otros vehículos sin tomar las medidas correctas en vías de doble circulación. Para evitar siniestros viales es importante identificar las señales de CONTRAMANO y PROHIBIDO EL PASO cuando se gira a la izquierda o a la derecha del tránsito.



### Consejos para un manejo adecuado:

- Verifique que el vehículo esté en condiciones antes de emprender un viaje
- No utilice celular al conducir
- Respete los límites de velocidad
- Mantenga las luces bajas encendidas a toda hora del día
- Utilice siempre el cinturón de seguridad
- Respete las normas de tránsito
- Mantenga una adecuada distancia de seguimiento entre vehículos (de 4 segundos)
- Traslade a los niños menores de 10 años en el asiento trasero con el dispositivo de retención infantil adecuado
- Anuncie todas las maniobras con luces de giro o intermitentes
- Evite circular en ruta durante el atardecer o el amanecer
- Mire constantemente los espejos retrovisores
- Evite realizar maniobras bruscas
- Preste atención al tránsito para anticiparse a cualquier maniobra brusca de otros conductores
- No ingiera alcohol antes y durante la conducción
- Respete las barreras bajas de un paso a nivel
- Respete la prioridad del peatón
- Ante condiciones climáticas adversas reduzca la velocidad
- Descanse bien antes de emprender viajes largos
- Ante condiciones de poca visibilidad, evite conducir

## Recomendaciones de seguridad vial

### SOLUCIONES ANTE POSIBLES CASOS DE EMERGENCIA

#### Si fallan los frenos

En caso de falla del sistema de frenos se recomienda pisar el pedal de freno en forma intermitente, rápidamente y en todo su recorrido.

También se puede detener el vehículo utilizando la caja de velocidades. Se recomienda, comenzar a bajar en cambios hasta lograr disminuir la velocidad del vehículo y terminar de detener su marcha accionando el freno de mano.



E71354

#### Si revienta un neumático

Si se encuentra circulando por una vía rápida y revienta un neumático, es primordial mantener la calma, sujete el volante con firmeza, levante el pie del acelerador y nunca pise el pedal de freno. Disminuya la velocidad progresivamente y comience a visualizar alguna zona segura para la detención.

#### Si el vehículo comienza a patinar

Por lo general esto sucede cuando la calzada se encuentra mojada o con algún otro líquido que se interpone entre la superficie de la calzada y el neumático. En este caso, se recomienda disminuir la velocidad del vehículo lo más que se pueda, sin tocar el freno y levantando el pie del acelerador. Minimice las maniobras de giro al máximo y mantenga lo

más firme que pueda el volante tratando de que el vehículo mantenga la línea en la cual circulaba. Cuando disminuya la velocidad sentirá que el vehículo comienza a tener adherencia nuevamente.

#### Si un vehículo circula en sentido contrario a nuestro carril

Es frecuente que se de esta situación, sobre todo cuando se circula por una ruta de doble mano. En este caso lo que se aconseja es mantener la calma, comenzar a hacer luces alternando entre las luces altas y las luces bajas, al mismo tiempo, colocar las luces de giro a la derecha y comenzar a disminuir la velocidad. Siempre salirse de la calzada hacia la derecha lo antes posible. NUNCA CRUCE A LA BANQUINA /BERMA DE LA MANO CONTRARIA.

#### ANIMALES SUELTOS



#### Si se cruza un animal en la ruta

Al circular por una ruta en zona rural, es factible la posibilidad de cruzarse con algún animal o bien esté sobre la calzada. En este caso, comience a disminuir la velocidad y haga sonar la bocina.

Si el animal se presenta repentinamente, frene intensamente pero sin llegar al bloqueo de las ruedas.

Trate de esquivarlo hacia la derecha teniendo en cuenta que el ingreso a la banquina/berma sea progresivo, y de esta forma no perder el control del vehículo.

## Recomendaciones de seguridad vial

### Salida de emergencia a la banquina/berma

Una de las causas de accidentes en las rutas es cuando los conductores se ven obligados por algún motivo a bajar a la banquina.

Cuando esto ocurra, trate de hacerlo con el tren delantero de la forma más paralela posible a la ruta, transite por la misma los metros que sea necesario, evitando frenar o doblar bruscamente la dirección. Vuelva al pavimento solo cuando haya disminuido la velocidad, y de la forma más paralela a la ruta posible, para evitar la pérdida de control del vehículo.

Puede ser más seguro circular por la banquina y disminuir en forma gradual la velocidad antes de volver al pavimento. Puede perder el control del vehículo si no disminuye la velocidad o si gira el volante en forma abrupta.

A menudo, puede ser menos riesgoso pasar por encima de pequeños objetos, que intentar retornar a la ruta en forma repentina, ya que esto puede hacer que el vehículo resbale hacia los costados, perdiendo el control.

### Conducción defensiva

Procedimientos básicos:

- Esté alerta y mantenga una distancia prudente con el vehículo de adelante.
- Anticípese a los acontecimientos, observando más allá del conductor que circula delante suyo, previendo situaciones que puedan hacerlo detener repentinamente. Use la regla de los 4 segundos, descrita en distancia entre los vehículos.

- Cuando las condiciones del tránsito fueran desfavorables, aumente la distancia respecto al vehículo de adelante.
- Al ver la luz de freno del vehículo que circula delante suyo, apoye el pie en el freno.
- Recuerde: el otro conductor ya frenó cuando usted aún está pisando el acelerador.

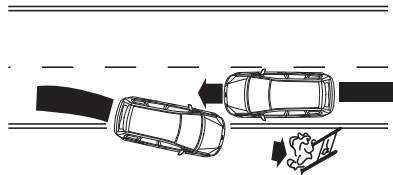
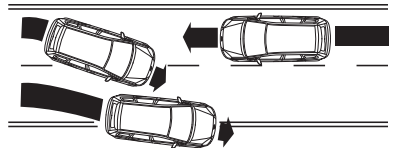
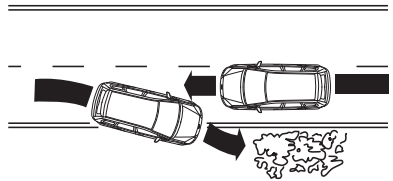

# Índice

## A

ABS.....	110
Airbags.....	21
Airbags laterales.....	22
Airbags laterales de cortina.....	23
Ajuste de altura de los cinturones de seguridad.....	19
Ajuste del volante.....	41
Alarma antirrobo.....	39
Alzacristales eléctricos.....	49
Apagado del motor.....	92
Apertura sin llave.....	35
Apertura y cierre del capó.....	143
Apoyabrazos del asiento delantero.....	83
Apoyacabezas.....	79
Arranque de un motor diesel.....	90
Arranque de un motor nafta.....	89
Arranque sin llave.....	87
Asientos de ajuste manual.....	80
Asientos traseros.....	81
Asistencia de arranque en pendientes - HLA.....	108

## B

Bajo el capó - vista de conjunto - Duratec 2.0L.....	146
Bajo el capó - vista de conjunto - Duratec Sigma 1.6L.....	145
Bajo el capó - vista de conjunto - Duratorq TDCI 1.5L.....	144
Bloqueo y desbloqueo de puertas.....	33

## C

Caja de cambios manual de 5 velocidades.....	102
Caja de cambios manual de 6 velocidades.....	103
Caja de cambios secuencial Powershift de 6 velocidades.....	105
Calidad del combustible gasoil/diesel.....	94
Calidad del combustible nafta/gasolina.....	94
Cambio de fusibles.....	141
Cambio de la batería de 12V.....	151
Cambio de lámparas.....	153
Cambio de una rueda.....	163
Cambio del filtro de aire del motor.....	157
Capacidad.....	173
Catalizador.....	96
Cinturones de seguridad.....	18
Climatización automática.....	74
Climatización manual.....	73
Colocación de los asientos para niños.....	14
Combustible.....	94
Compartimientos guarda objetos del asiento delantero.....	86
Comprobación de las escobillas del limpiaparabrisas.....	152
Comprobación del aceite de motor.....	147
Comprobación del fluido del lavaparabrisas.....	151
Comprobación del líquido refrigerante de motor.....	149
Computadora de a bordo.....	62
Consejos para la climatización interior.....	75
Consola central.....	86

# Índice

Consumo de combustible .....	100
Consumo de combustible instantáneo .....	60
Control automático de velocidad... ..	116
Control de iluminación.....	46
Control de tracción .....	112
Control de velocidad crucero .....	42
Control por voz.....	42
Corte de combustible automático ..	92
Cubierta del baúl.....	119
Cubrealfombras del piso.....	124
Cuidado de los neumáticos .....	161

## D

Datos técnicos motor .....	170
Desempañador de luneta trasera ..	78
Dimensiones del vehículo .....	174
Dirección asistida eléctrica (EPAS) .....	118

## E

Encendido automático de faros.....	47
Especificaciones Técnicas de los neumáticos .....	166
Espejo retrovisor interior .....	52
Espejos retrovisores exteriores .....	51

## F

Faros antiniebla delanteros .....	48
Faros antiniebla traseros .....	48
Filtro de partículas diesel.....	91
Freno de estacionamiento .....	110
Funcionamiento sin combustible... ..	96

## G

Guantera refrigerada .....	85
----------------------------	----

## I

Indicadores.....	53
Indicadores y luces de advertencia.....	55
Información general de pantallas informativas .....	60
Información general del exterior frontal.....	8
Información general del exterior trasero .....	11
Información general del interior del vehículo .....	9
Información general del mantenimiento .....	142
Información general del tablero de instrumentos .....	10
Información general sobre las frecuencias de radio.....	24
Instalación de asientos para niños... ..	12
Intermitentes .....	47
Interruptor de encendido .....	87
Intervalo de mantenimiento.....	60

## L

Lavaparabrisas .....	44
Limpiapuneta y lavaluneta .....	45
Limpiaparabrisas .....	43
Limpiaparabrisas automáticos .....	43
Limpieza del exterior .....	158
Limpieza del interior .....	159
Limpieza del motor .....	160
Llenado .....	97
Localización de las cajas de fusibles.....	133
Luces de emergencia.....	92



# Índice

Luces interiores .....	47
<b>M</b>	
Mando del sistema de audio.....	41
Manejo en condiciones especiales .....	124
Mensajes de información.....	65
Modo correcto de sentarse .....	79
MyKey .....	28
<b>N</b>	
Número de identificación del vehículo (VIN) .....	169
Número de serie del motor .....	168
Número de serie del vehículo (VIS) .....	169
<b>P</b>	
Pequeñas reparaciones de pintura .....	159
Pesos .....	172
Portabotellas y posavasos de las puertas delanteras.....	85
Portaequipaje.....	120
Portalesnes .....	86
Portón trasero .....	37
Precauciones de seguridad .....	93
Precauciones en clima frío .....	124
Programa electrónico de estabilidad.....	113
Programación del mando a distancia .....	24
Puntos de anclaje de la carga.....	119
Puntos de remolque .....	122

<b>R</b>	
Recomendaciones de seguridad vial .....	176
Recordatorio de cinturones de seguridad .....	19
Reemplazo de las escobillas del limpiaparabrisas .....	152
Reemplazo de una llave extraviada o un mando a distancia.....	27
Relaciones de transmisión .....	171
Remolque del vehículo sobre las cuatro ruedas.....	123
Rodaje .....	124

<b>S</b>	
Seguros a prueba de niños.....	17
Señales acústicas de aviso e indicadores .....	58
Separador de agua del filtro de combustible .....	150
Sistema de alerta post-colisión .....	92
Sistema de ayuda para estacionar .....	114
Sistema de control de emisiones.....	98
Sistema de tracción en las cuatro ruedas.....	125
Sistema pasivo antirrobo.....	39
Soluciones ante posibles casos de emergencia .....	180
Soporte del matafuegos/extintor... ..	85

# Índice

## T

Tabla de especificaciones de fusibles.....	134
Tabla de especificaciones de las lámparas .....	157
Tomacorrientes auxiliares .....	84
Transporte del vehículo .....	122
Triángulo reflectante de emergencia.....	92

## U

Uso de cables de emergencia.....	130
Uso de cadenas para nieve .....	163

## V

Varilla indicadora de nivel de aceite del motor Duratec 2.0L.....	147
Varilla indicadora de nivel de aceite del motor Duratec Sigma 1.6L.....	147
Varilla indicadora de nivel de aceite del motor Duratorq TDCI 1.5L.....	147
Verificación del líquido de frenos y embrague .....	150



## Notas



## Notas



## Notas



